

**TRAPIANTATRICE
MECCANICA
MECHANICAL TRANS-
PLANTING MACHINE**

**PLANTEUSE
MECANIQUE
TRASPLANTADORA
MECANICA**

**COSTRUZIONI
MECCANICHE
Ferrari**

**FERRARI
COSTRUZIONI MECCANICHE**
Strada Squadri, 6 - 46040 GUIDIZZOLO
MANTOVA - ITALY
Tel. +39 0376 819342
Fax +39 0376 840205
www.ferraricostruzioni.com

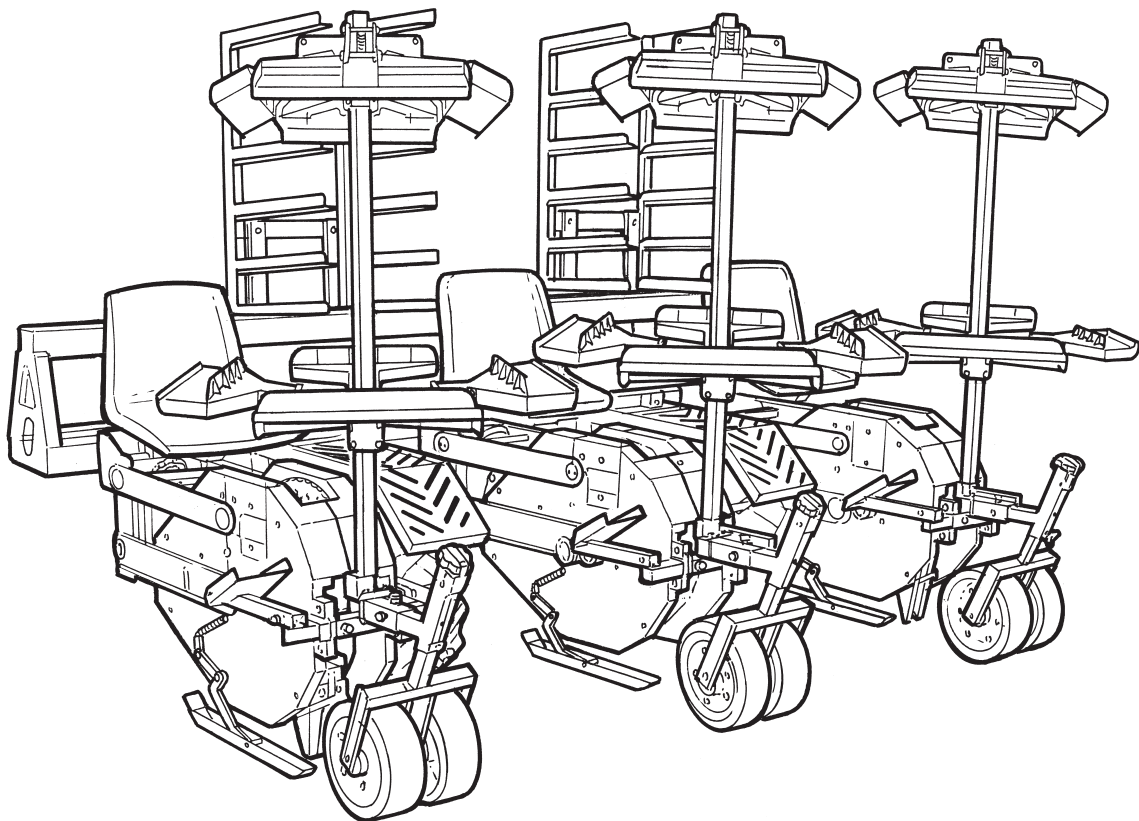

FPA



PFPA-010

- IT** Manuale d'uso e manutenzione
- EN** Operating and service manual
- FR** Mode d'emploi et d'entretien
- ES** Manual de uso y mantenimiento

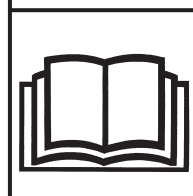

CE

Valido per Paesi **UE**
Valid for **EU** member Countries
Valable dans le Pays **UE**
Valido para Países **UE**

Istruzioni originali
Translation of the original instructions
Traduction des instructions originales
Übersetzung der Originalanleitung
Traducción de las instrucciones originales



IT

INTRODUZIONE

Nel ringraziarLa per la preferenza accordata, la Ditta Costruttrice è lieta di annoverarLa tra i suoi affezionati Clienti e confida che l'uso di questo macchinario sia per Lei motivo di piena soddisfazione. Il presente Manuale di Uso serve da riferimento per una guida corretta ed una rapida identificazione della macchina in tutte le sue parti e versioni. I disegni, le tabelle e quant'altro contenuto nel presente Manuale di Uso sono di natura riservata e, per questo, ogni informazione non può essere riprodotta nè completamente nè parzialmente e non può essere comunicata a terzi, senza l'autorizzazione della Ditta Costruttrice che ne è la proprietaria esclusiva. In base alla propria politica di continuo miglioramento della qualità la Ditta Costruttrice si riserva il diritto di apportare tutte le modifiche che riterrà opportuno in qualsiasi momento e senza preavviso.

L'Azienda resta comunque a disposizione per chiarimenti e/o assistenze telefoniche e di manodopera anche dopo il periodo di garanzia della macchina. I dati riportati nel presente catalogo non sono impegnativi.

FR

INTRODUCTION

En vous remerciant pour la préférence accordée, la Société Constructrice est heureuse de vous compter parmi ses nouveaux clients et vous certifie que l'utilisation de cette machine vous rendra pleine satisfaction. Le présent Manuel d'Utilisation sert de référence pour un guide correct et une rapide identification de la machine dans toutes ses parties et versions.

Les dessins, les tableaux et autres contenus dans le présent Manuel d'Utilisation sont de nature réservée et, pour cela, aucune information ne peut être reproduite ni complètement ni partialement et ne peut être communiquée à des tiers sans l'autorisation de la Société Constructrice, qui en est la propriétaire exclusive.

Sur base d'une politique d'amélioration continue de la qualité, la Société se réserve le droit d'apporter toutes les modifications qu'elle retiendra opportunes à tout moment et sans préavis.

La Société reste cependant à disposition pour toutes explications et/ou assistances téléphoniques et de main d'œuvre même après la période de garantie de la machine. Les données reportées dans le présent catalogue ne sont pas compliquées.

EN

INTRODUCTION

In thanking you for the preference shown, the Manufacturer welcomes you among our customers and trusts that you will be fully satisfied with the machine. The present Operator's Manual serves as a reference and guide for correct and rapid identification of the machine in all its parts and versions.

The drawings, tables and anything else contained in the present Operator's Manual are of a confidential nature and therefore no information can be reproduced either completely or partially or communicated to third parties, without the express permission of the Manufacturer who is its exclusive owner.

In accordance the Firm's policy of constant improvement the Manufacturer reserves the right to make any modifications deemed opportune, at any time and without prior notice.

In any case the Firm is always available for any explanations and/or telephonic and labour assistance even after the machine warranty period. The data given in the present catalogue is not binding.

ES

INTRODUCCION

Agradeciéndole de antemano la confianza depositada en nosotros, la empresa se siente orgullosa de incluirles en su larga lista de clientes y confía que el uso de esta máquina represente para ustedes motivo de plena satisfacción. El presente Manual de Uso sirve como referencia para una guía correcta y una rápida identificación de la máquina, y de todas sus piezas y versiones. Los diseños, las tablas y todo lo contenido en el presente Manual de Uso son de naturaleza reservada y por lo tanto, esta información no puede ser reproducida ni completamente ni parcialmente y no puede ser comunicada a terceros, sin la autorización de la empresa constructora, que es la propietaria exclusiva.

En base a la propia política de continua mejora de la calidad, la empresa constructora se reserva el derecho de aplicar cualquier modificación que considere oportuno en cualquier momento y sin previo aviso.

La empresa está a su disposición para aclaraciones y/o asistencia telefónica y de mano de obra, incluso después del periodo de garantía de la máquina.

Los datos indicados en el presente documento no son vinculantes.

IT

DATI TECNICI

- Altezza (H) mm
- Larghezza (L) variabile
- Profondità (P) mm
- Massa a vuoto..... Kg
- Potenza consigliata trattrice..... CV/Kw

ACCESSORI IN DOTAZIONE

- N° 2 corone per cambio rapporto (Fig. 1).

EN

TECHNICAL DATA

- Height (H) mm
- Width (L) variable
- Depth (P) mm
- Empty weight kg
- Recommended tractor power..... CV/kw

EQUIPMENT SUPPLIED

- NR. 2 crown gears for ratio (Fig. 1).

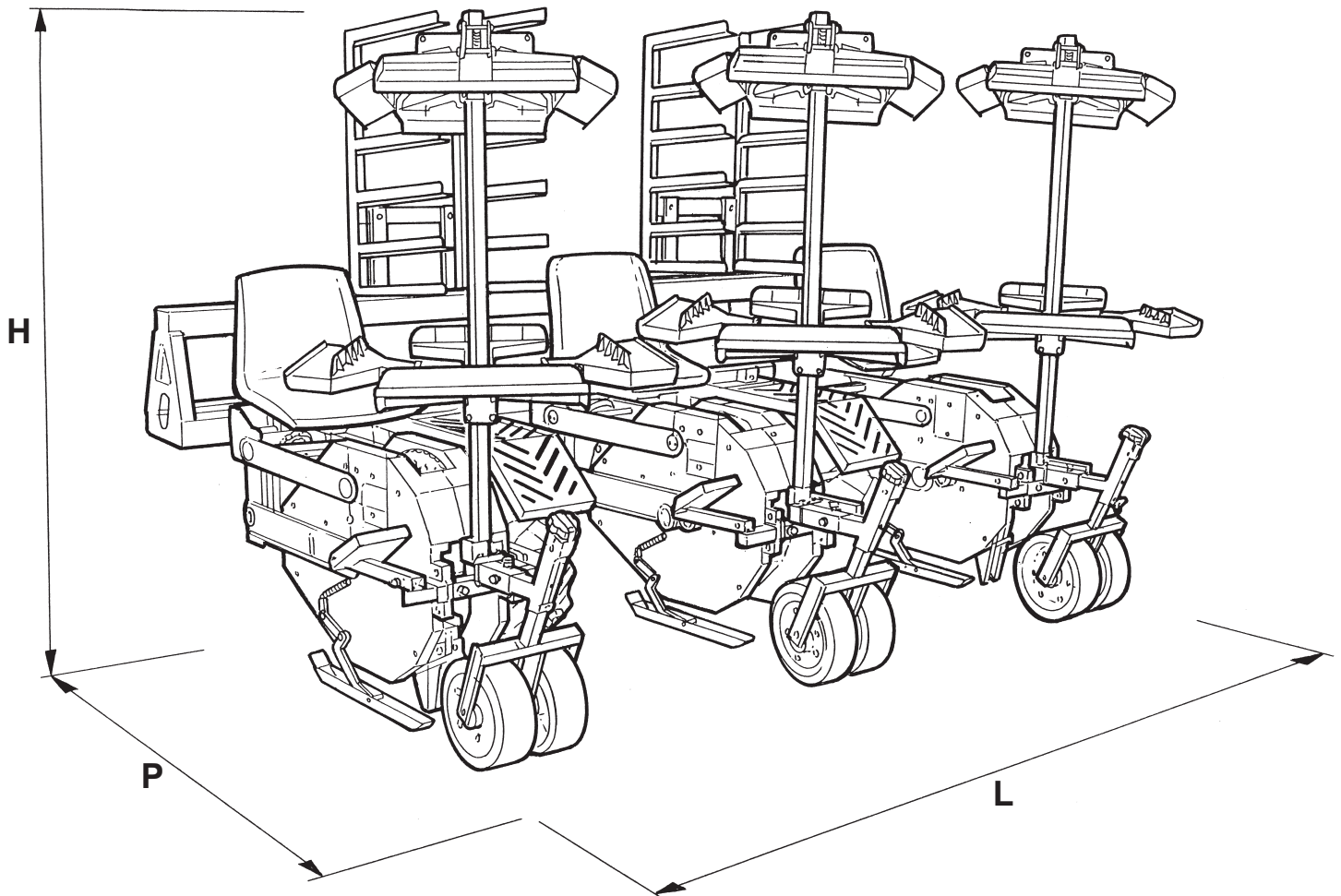

FR

DONNEES TECHNIQUES

- Hauteur (H) mm
- Largeur (L) variable
- Profondeur (P) mm
- Masse à vide Kg
- Puissance tracteur conseillée CV/Kw

ACCESSOIRES FOURNIS EN EQUIPEMENT

- N° 2 couronnes pour changement du rapport (Fig. 1).

ES

DATOS TÉCNICOS

- Altura (H) mm
- Anchura (A) variable
- Profundidad (P) mm
- Masa en vacío Kg
- Potencia aconsejada tractor CV/Kw

ACCESORIOS DE SERIE

- N° 2 coronas para cambio marcha (Fig. 1).

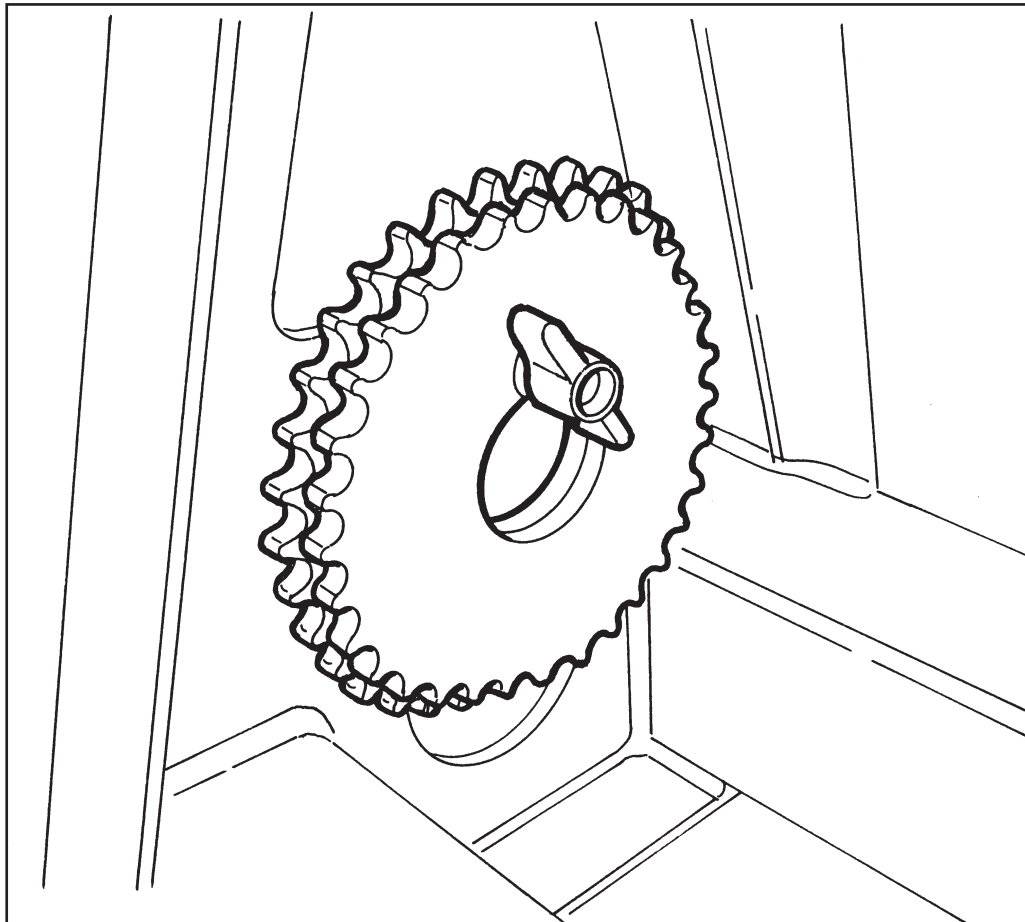
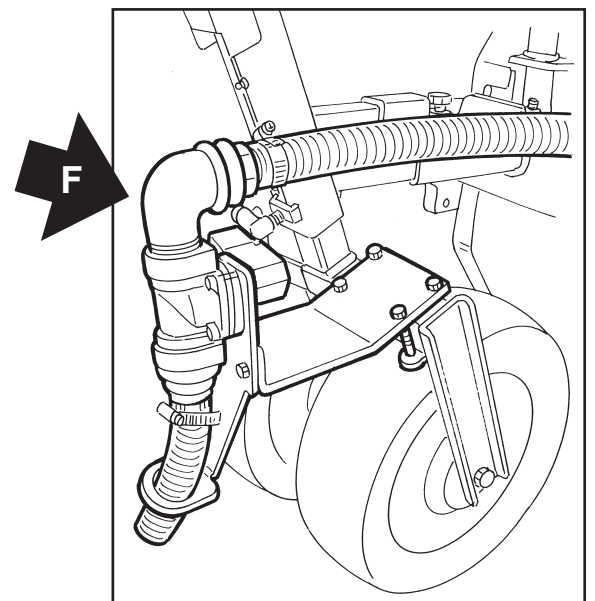
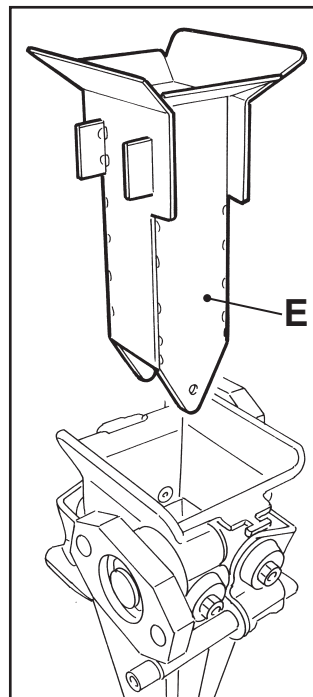
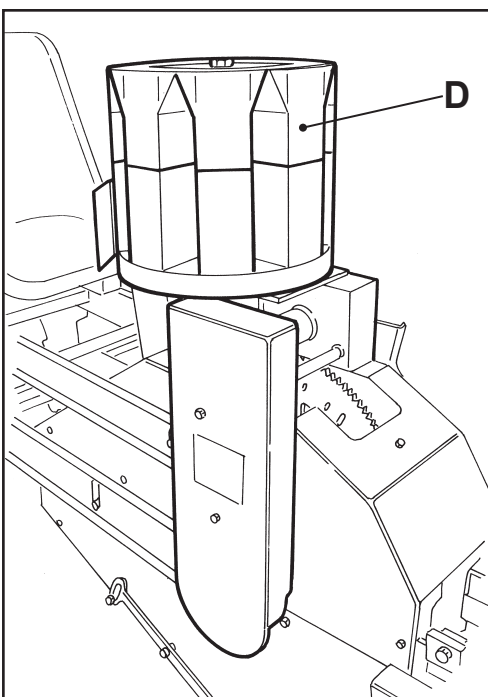
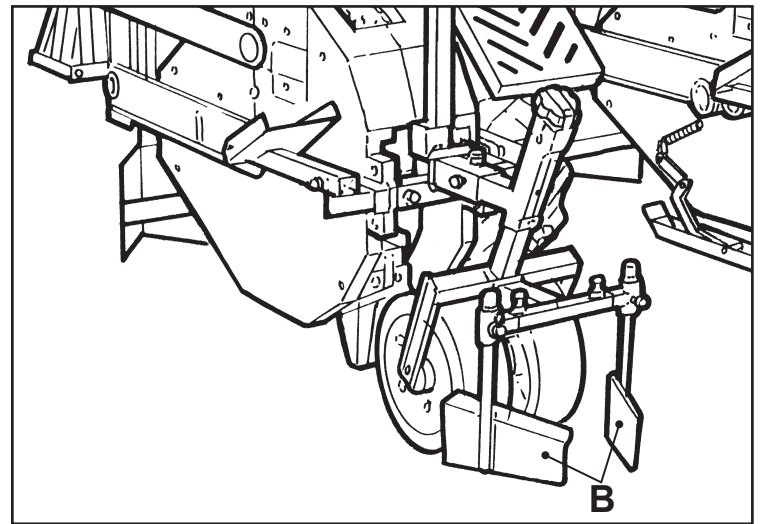
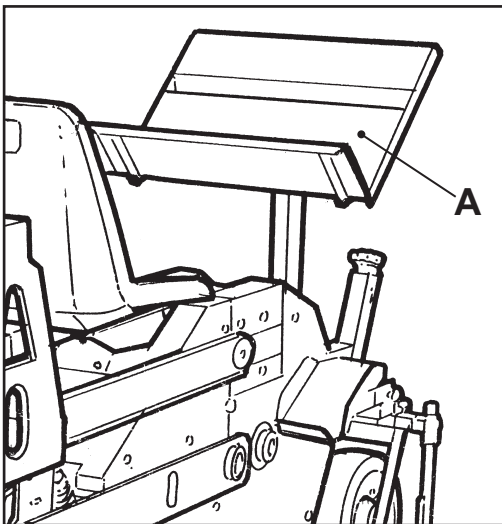

Fig. 1

IT

OPTIONAL

- Portavassoi personalizzato (**ad esempio A**).
- Palette di rinalzo posteriori (**B**) (senza pacciamatura).
- Vomere anteriore aprisolco (**C**) (senza pacciamatura).
- Distributore rotante (**D**).
- Riduzione per piantine in zolla cubica (**E**).
- Dispositivo elettrico per inaffiamento (**F**).
- Microgranulatore (senza pacciamatura).
- Spandiconcime (senza pacciamatura).
- Tracciatori (**G**) manuali o idraulici (senza pacciamatura).
- Stendimanichetta (**H**) e interrmanichetta (**I**) (senza pacciamatura).



EN

OPTIONAL

- Customized tray holder (**example A**).
- Rear pressing hoes (**B**) (without mulching).
- Front furrow opening ploughshare (**C**) (without mulching).
- Rotary drum (**D**).
- Reduction for plants in square blocks (**E**).
- Electrical device for watering (**F**).
- Granular applicator (without mulching).
- Fertilizer applicator (without mulching).
- Manual or hydraulic markers (**G**) (without mulching).
- Water pipe stretching tool (**H**) and device to earth water pipe up (**I**) (without mulching).

FR

OPTIONS

- Porte-plateaux personnalisés (**par exemple A**).
- Palettes de remplissage arrière (**B**) (sans paillage).
- Soc ouvre-sillon avant (**C**) (sans paillage).
- Distributeur rotatif (**D**).
- Réduction pour petites plantes dans motte cubique (**E**).
- Dispositif électrique pour arrosage (**F**).
- Micro-granulateur (sans paillage).
- Distributeur d'engrais (sans paillage).
- Traceurs (**G**) manuels ou hydrauliques (sans paillage).
- Dispositif de pose (**H**) et d'enfouissement des tuyaux (**I**) (sans paillage).

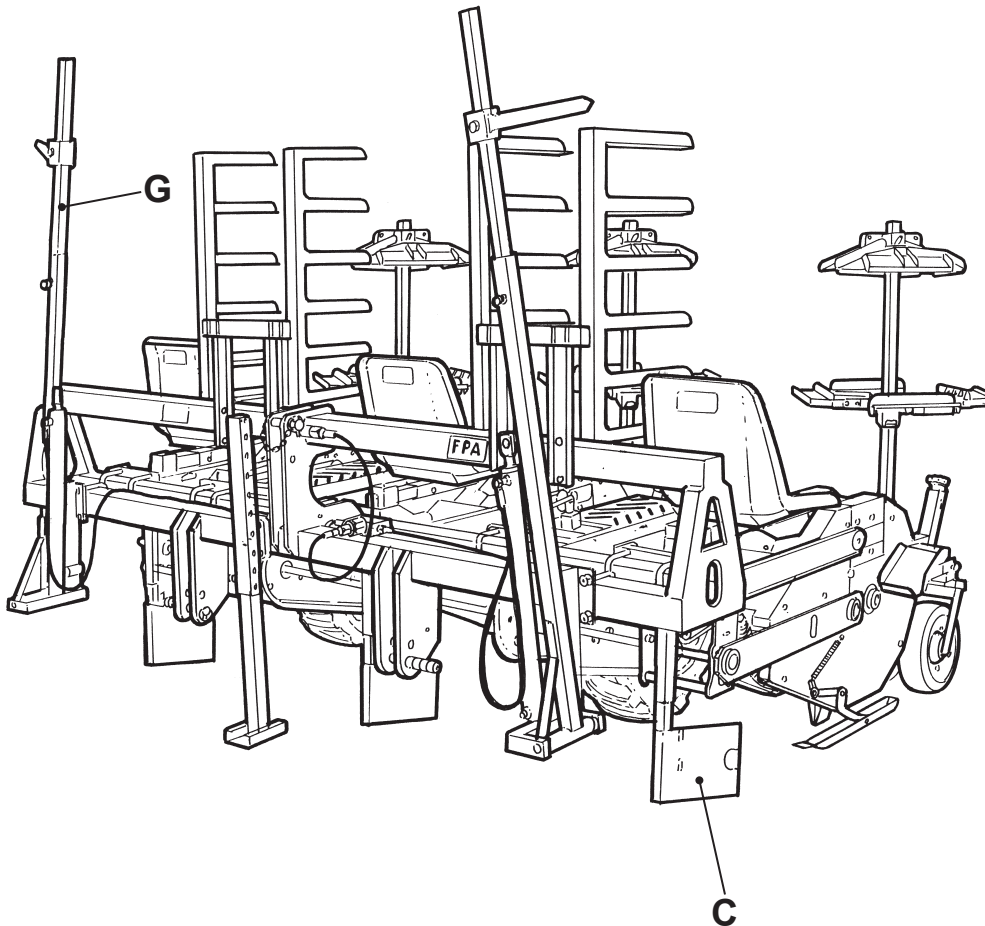

ES

DISPOSITIVOS OPCIONALES

- Portabandejas personalizado (**por ejemplo A**).
- Palas para aporque posteriores (**B**) (sin acolchado).
- Reja asurcadora frontal (**C**) (sin acolchado).
- Distribuidor rotativo (**D**).
- Reducción para plantas en terrón cúbico (**E**).
- Dispositivo electrónico para riego (**F**).
- Microgranulador (sin acolchado).
- Abonadora (sin acolchado).
- Trazadores (**G**) manuales o hidráulicos (sin acolchado).
- Rebobinador (**H**) para manguera (**I**) (sin acolchado).

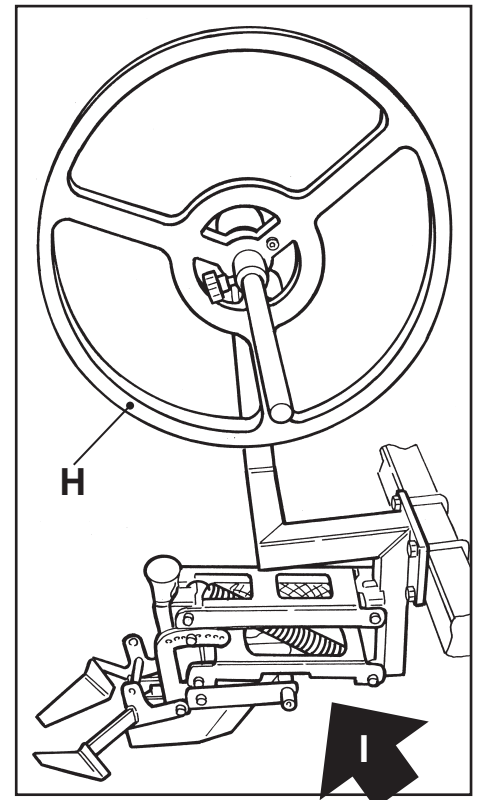

IT**INDICE**

DICHIARAZIONE CE DI CONFORMITÀ.....	11
PREMESSA.....	12
GUIDA ALLA CONSULTAZIONE.....	14
COLLAUDO.....	16
ASSISTENZA TECNICA.....	18
PARTI DI RICAMBIO.....	18
CONDIZIONI DI GARANZIA.....	20
ISTRUZIONI PER IL TRASPORTO.....	22
AVVERTENZE PER LA MOVIMENTAZIONE.....	24
TRASPORTO CON ALTRI MEZZI.....	26
NORME DI SICUREZZA E RISCHI RESIDUI.....	28
QUALIFICHE E MANSIONI DEL PERSONALE....	44
NORME IGIENICHE DI SICUREZZA NEL TRATTAMENTO DEI LUBRIFICANTI.....	46
DISPOSITIVI DI PROTEZIONE INDIVIDUALE....	50
DESTINAZIONE D'USO.....	52
TARGA DI IDENTIFICAZIONE DELLA MACCHINA.....	52
ADESIVI DI RIFERIMENTO.....	54
PROTEZIONI DI SICUREZZA.....	56
DESCRIZIONE MACCHINA.....	58
CONDIZIONI AMBIENTALI.....	60
ILLUMINAZIONE.....	60
VIBRAZIONI.....	60
RUMORE.....	60
EQUIPAGGIAMENTO.....	60
AGGANCIAMENTO AL TRATTORE.....	62
ADDETTI.....	64
MESSA IN CAMPO.....	64
FINE LAVORO.....	76
DISTACCO DELLA MACCHINA.....	76
PULIZIA DELLA MACCHINA.....	78
MANUTENZIONE.....	80
STOCCAGGIO DELLA MACCHINA.....	88
DEMOLIZIONE E SMALTIMENTO.....	88

EN**INDEX**

DECLARATION OF EC CONFORMITY.....	11
FOREWORD.....	12
GUIDE TO CONSULTATION.....	14
TESTING.....	16
TECHNICAL ASSISTANCE.....	18
SPARE PARTS.....	18
WARRANTY CONDITIONS.....	20
INSTRUCTIONS FOR TRANSPORT.....	22
INSTRUCTIONS FRO HANDLING.....	24
TRANSPORTING USING OTHER MEANS.....	26
SAFETY RULES AND RESIDUAL RISKS.....	28
QUALIFICATIONS AND DUTIES OF PERSONNEL..	44
HEALTH AND SAFETY RULES WHEN HANDLING LUBRICANTS.....	46
PERSONAL PROTECTION DEVICES.....	50
INTENDED USE.....	52
MACHINE IDENTIFICATION PLATE.....	52
REFERENCE ADHESIVES.....	54
SAFETY GUARDS.....	56
MACHINE DESCRIPTION.....	58
ENVIRONMENTAL CONDITIONS.....	60
LIGHTING.....	60
VIBRATION.....	60
NOISE.....	60
EQUIPMENT.....	60
CONNECTION TO TRACTOR.....	62
WORKERS.....	64
PLANTING.....	64
END OF THE WORK.....	76
DISCONNECTING THE MACHINE.....	76
MACHINE CLEANING.....	78
MAINTENANCE.....	80
MACHINE STORAGE.....	88
DEMOLITION AND DISPOSAL.....	88



FR

INDEX

DECLARATION CE DE CONFORMITE	11
AVANT-PROPOS.....	13
GUIDE A LA CONSULTATION.....	15
ESSAI	17
ASSISTANCE TECHNIQUE	19
PIECES DE RECHANGE	19
CONDITIONS DE GARANTIE.....	21
ISTRUCTIONS POUR LE TRANSPORT	23
AVERTISSEMENT POUR LA MANUTENTION.....	25
TRANSPORT AVEC D'AUTRES MOYENS.....	27
NORMES DE SECURITE ET AUTRES RISQUES	29
QUALIFICAT. ET MENTIONS DU PERSONNEL ..	45
NORMES DE SECURITE SANITAIRES DANS LE TRAITEMENT DES LUBRIFIANTS	47
DISPOSITIFS DE PROTECTION INDIVIDUELLE	51
DESTINATION D'USAGE.....	53
PLAQUE D'IDENTIFICATION DE LA MACHINE.....	53
ADHESIFS DE REFERENCE	55
PROTECTIONS DE SECURITE	57
DESCRIPTION MACHINE	59
CONDITIONS AMBIANTES	61
ECLAIRAGE.....	61
VIBRATIONS.....	61
NIVEAU DE BRUIT	61
EQUIPEMENT.....	61
FIXATION AU TRACTEUR.....	63
PREPOSES.....	65
MISE EN CHAMP.....	65
FIN TRAVAIL	77
DECROCHAGE DE LA MACHINE.....	77
NETTOYAGE DE LA MACHINE	79
ENTRETIEN	81
STOCKAGE DE LA MACHINE.....	89
DEMOLITION ET EVACUATION.....	89

ES

INDICE

DECLARACION CE DE CONFORMIDAD	11
PREMISA.....	13
GUIA DE CONSULTA.....	15
VERIFICACION Y CONTROL	17
ASISTENCIA TECNICA.....	19
RECAMBIOS	19
CONDICIONES DE GARANTIA.....	21
ISTRUCCIONES PARA EL TRANSPORTE	23
ADVERTENCIAS PARA EL DESPLAZAMIENTO	25
TRANSPORTE CON OTROS MEDIOS	27
NORMAS DE SEGURIDAD Y RIESGOS RESIDUALES	29
CALIFICACION Y MISIONES DEL PERSONAL ...	45
NORMAS HIGIÉNICAS DE SEGURIDAD EN EL TRATAMIENTO DE LOS LUBRIFICANTES.....	47
DISPOSITIVOS DE PROTECCION INDIVIDUAL	51
USO PREVISTO.....	53
PLACA DE IDENTIFICACION DE LA MAQUINA.....	53
ADHESIVOS DE REFERENCIA.....	55
PROTECCIONES DE SEGURIDAD	57
DESCRIPCIÓN DE LA MÁQUINA.....	59
CONDICIONES AMBIENTALES	61
ILLUMINACION	61
VIBRACIONES	61
RUIDOSIDAD	61
EQUIPAMIENTO	61
ENGANCHE AL TRACTOR.....	63
PERSONAL ENCARGADO.....	65
PUESTA EN CAMPO	65
FIN DEL TRABAJO	77
DESCONEXION DE LA MAQUINA.....	77
LIMPIEZA DE LA MAQUINA.....	79
MANTENIMIENTO	81
ALMACENAMIENTO DE LA MAQUINA.....	89
DEMOLICIÓN Y DESMANTELAMIENTO	89



ATTENZIONE!

Nel presente manuale tutti i riferimenti od indicazioni relative a:

- *marcatatura CE;*
- *dichiarazioni CE di conformità;*
- *dichiarazioni di incorporazione di quasi macchina;*
- *direttive e regolamenti emanati dal Parlamento Europeo e dal Consiglio e relative Leggi di recepimento nello Stato Italiano”;*
- *norme armonizzate i cui riferimenti sono stati pubblicati nella Gazzetta ufficiale dell’Unione Europea”;*

sono riferite esclusivamente a macchine destinate al mercato delle comunità europea.

Per tutte le macchine non destinate alla comunità europea, tali riferimenti ed indicazioni sono privi di significato e di valore.

ATTENTION!

In this manual, all references or indications relative to:

- *CE marking;*
- *CE declarations of conformity;*
- *declarations of incorporation of any machine;*
- *directives and standards issued by the European Parliament and Council and relative transposition Laws in the Italian State”;*
- *harmonised standards whose references have been published in the Official Journal of the European Union”;*

refer exclusively to machines destined for the European Community market.

For all machines not destined for the European Community, these references and indications have no significance and value.

ATTENTION!

Dans ce manuel tous les références ou indications relatives à :

- *marque CE;*
- *déclaration de conformité CE;*
- *déclaration d’intégration de quasi-machine;*
- *directives et règlements qui émanent du Parlement Européen et du Conseil et Lois relatives de transposition dans l’Etat Italien”;*
- *normes harmonisées dont les références ont été publiées dans le Journal officiel de l’Union Européenne”;*

font référence exclusivement à machines destinées au marché de la communauté européenne.

Pour toutes machines pas destinées à la communauté européenne, ces références et indications sont sans signification et valeur.

¡ATENCIÓN!

Todas las referencias o indicaciones del presente manual relativas a:

- *marca CE;*
- *declaraciones CE de conformidad;*
- *declaraciones de incorporación de cualquier máquina;*
- *directivas y reglamentos emanados por el Parlamento Europeo y por el Consejo y leyes relativas adoptadas por el Estado Italiano”;*
- *normas armonizadas cuyas referencias han sido publicadas en el Boletín Oficial de la Unión Europea”;*

se refieren exclusivamente a máquinas destinadas al mercado de la Comunidad Europea.

Para todas las máquinas no destinadas a la Comunidad Europea, estas referencias e indicaciones están privadas de significado y valor.



**DICHIARAZIONE CE DI CONFORMITÀ
DECLARATION OF EC CONFORMITY
DECLARATION CE DE CONFORMITÉ
DECLARACIÓN CE DE CONFORMIDAD**



Con la presente la Ditta
With the present, the Company
Par la présente, la Société
Con la presente la Empresa



Strada Squadri - 46040 GUIDIZZOLO
MANTOVA - ITALY
P. IVA - Cod. Fisc. / VAT N. - Tax Code:
02052290208

*per tramite del Sig. / through Mr. / représentée par M. / a través del Señor: **FERRARI FRANCESCO**
in qualità di / in quality of / en qualité de / en calidad de:
Amministratore / Administrator Administrateur / Administrador*

*Con la presente dichiara che la macchina nuova / Declares that the new machine
Déclare par la présente que l'appareil neuf / Con la presente declara que la nueva máquina:*

**TIPO/TYPE: TRAPIANTATRICE MECCANICA / MECHANICAL TRANSPLANTING MACHINE
PLANTEUSE MECANIQUE / TRASPLANTADORA MECANICA**

MODELLO / MODEL / MODELE / MODELO: **FPA**

MATRICOLA/SERIAL NUMBER/N° DE SERIE/MATRÍCULA: _____

ANNO / YEAR / ANE DE CONSTRUCTION / AÑO: _____

E' conforme a quanto previsto da:
Direttiva 2006/42/CE del Parlamento Europeo e del Consiglio, del 17 Maggio 2006

Complies with that foreseen by:
Directive 2006/42/CE of the European Parliament and Council, of May 17, 2006

Est conforme aux dispositions des:
Directive 2006/42/CE du Parlement Européen et du Conseil, du 17 mai 2006

Es conforme con lo previsto por la:
Directiva 2006/42/CE del Parlamento Europeo y del Consejo, del 17 de mayo del 2006

*Il fascicolo tecnico è costituito dal Sig. / The technical file is compiled by / Le dossier technique est constitué par M.
El dossier técnico ha sido creado por el Señor: **FERRARI DARIO**
in qualità di / in quality of / en qualité de / en calidad de: Amministratore / Administrator Administrateur / Administrador*

Nome e qualifica del delegato dal fabbricante:
Name and qualification of the authorised representative:
Nom et fonction du délégué du constructeur:
Nombre y categoría del delegado del fabricante:

Guidizzolo (MANTOVA) - Italy

IT

PREMESSA



Questo manuale di istruzione è parte integrante della macchina e fornisce al personale addetto al funzionamento e alla manutenzione, le informazioni per poter utilizzare la macchina in modo corretto.

ATTENZIONE

- Questo manuale deve essere letto attentamente e capito prima di trasportare, installare, usare ed eseguire qualsiasi manutenzione sulla macchina.
- Il manuale deve essere conservato con cura per tutta la vita della macchina e deve essere trasferito a qualsiasi altro utente o successivo proprietario.
- Deve essere posto in luogo vicino alla macchina a disposizione per la consultazione degli utilizzatori.
- Per utilizzatori si intendono gli operatori e il personale addetto alla manutenzione.
- Accertarsi che tutti gli utilizzatori abbiano capito a fondo le norme d'uso e il significato di eventuali simboli riportati sulla macchina.
- Il manuale deve essere consultato facendo attenzione a non danneggiarlo; a non asportare pagine, sostituire o cancellare informazioni e modificare il suo contenuto.
- Va conservato in luogo protetto da calore, umidità e agenti corrosivi.
- Possibili incidenti possono essere evitati seguendo le istruzioni tecniche presenti sul manuale. In ogni caso conformarsi sempre alle norme di sicurezza nazionali.
- Consigliamo inoltre di contattare la Ditta Costruttrice per ogni necessità di informazione ricambi o accessori.



É vietato procedere alla realizzazione di operazioni delle quali non si sono capite le modalità.

EN

FOREWORD



This instruction manual is an integral part of the machine and provides the machine operator and maintenanceman with the necessary information for being able to use the machine correctly.

IMPORTANT

- This manual must be carefully read and understood before transport, installation, using and carrying out any maintenance on the machine.
- The manual must be carefully kept for the entire life of the machine and must be transferred to any other user or subsequent owner.
- It must be kept in a place near the machine and available for consultation by the users.
- Users are understood to mean machine operators and maintenance personnel.
- Make sure that all users have thoroughly understood the instructions for use and any symbols given on the machine.
- The manual must be consulted taking care not to damage it; do not remove any pages, replace and cancel information or modify its contents.
- It must be kept in a place protected from heat, damp and corrosive agents.
- Possible accidents can be prevented by following the technical instructions given in the manual. In any case, always comply with the national safety regulations.
- We also recommend contacting the Manufacturer for any requirements of information, replacements or accessories.



Do not carry any operations whose correct procedures are not fully understood.



LEGGERE ATTENTAMENTE IL MANUALE

CAREFULLY READ THE MANUAL

LIRE ATTENTIVEMENT LE MANUEL

LEER ATENTAMENTE EL MANUAL



FR

AVANT-PROPOS



Ce Manuel d'instruction fait partie intégrante de la machine et fourni au personnel préposé au fonctionnement et à l'entretien, les informations pour pouvoir utiliser la machine de façon correcte.

ATTENTION

- Ce manuel doit être lu et compris attentivement avant de transporter, d'installer, d'utiliser et exécuter n'importe quel entretien sur la machine.
- Le manuel doit être conservé avec soin pour toute la durée de vie de la machine et doit être transféré à tout autre utilisateur ou propriétaire successif.
- Le manuel doit être placé dans un endroit tout près de la machine et à disposition des utilisateurs pour sa consultation.
- On entend par utilisateurs, les opérateurs et le personnel préposés à l'entretien.
- S'assurer que tous les utilisateurs aient parfaitement bien compris les normes d'utilisations et la signification d'éventuels symboles reportés sur la machine.
- Le manuel doit être consulté en prenant soin de ne pas l'abîmer; de ne pas perdre des pages, de ne pas substituer ou effacer des informations et de ne pas modifier son contenu.
- Il doit être conservé dans un endroit protégé de la chaleur, de l'humidité et des agents corrosifs.
- Des accidents possibles peuvent être évités en suivant les instructions techniques présentes dans le manuel. Dans tous les cas, toujours se conformer aux normes de sécurité nationales.
- De plus, nous vous conseillons de contacter la Société Constructrice pour chaque nécessité d'informations en ce qui concerne les pièces de rechange ou accessoires.



Il est interdit de procéder à la réalisation d'opérations pour lesquelles on n'a pas compris les modalités.

ES

PREMISA



Este manual de instrucciones es parte integrante de la máquina y debe ser entregado al personal destinado al funcionamiento y al mantenimiento de esta, con las informaciones para poder utilizar la máquina de modo correcto.

ATENCION

- Este manual debe ser leído atentamente y entendido antes de trasladar, instalar, usar y efectuar cualquier mantenimiento en la máquina.
- El manual debe ser conservado con cuidado durante toda la vida de la máquina y debe ser transferido a cualquier otro usuario o sucesivo propietario.
- Debe ser guardado en un lugar próximo a la máquina, a disposición para la consulta de los usuarios.
- Por usuarios se entienden los operarios y el personal preparado para el mantenimiento.
- Asegurarse que todos los usuarios han entendido a fondo las normas de uso y el significado de todos los símbolos indicados en la máquina.
- El manual debe ser consultado prestando atención a no dañarlo; a no arrancar páginas, sustituir o cancelar informaciones y modificar su contenido.
- Conservarlo en un sitio protegido del calor, humedad y agentes corrosivos.
- Posibles incidentes pueden ser evitados según las instrucciones técnicas presentes en el manual. En cada caso seguir siempre las normas de seguridad nacionales.
- Aconsejamos además, contactar con la empresa constructora para cada necesidad de información, recambios o accesorios.



Está prohibido efectuar cualquier operación, de la que no se entienda cualquier explicación relacionada con ella

IT

GUIDA ALLA CONSULTAZIONE

 **Prestare attenzione a questo simbolo; esso indica le operazioni o le situazioni più pericolose.**

 **Questo simbolo segnala una nota o una raccomandazione molto importante.**

Lato destro e sinistro si intendono quelli riferiti all'operatore nel posto guida sul trattore.

Avanti e dietro, o anteriore e posteriore si riferiscono alla normale direzione di marcia.

Porre poi attenzione particolare ai testi evidenziati in grassetto, con un carattere più grande o sottolineati, poiché si riferiscono comunque a operazioni o informazioni di particolare importanza.

Tutte le norme di sicurezza indicate sono importanti e come tali devono essere rigorosamente osservate.

Gli schemi elettrici, pneumatici, oleodinamici allegati sono ad uso esclusivo del personale tecnico specializzato in grado di eseguire manutenzioni e controlli straordinari. **È assolutamente vietato servirsene per apportare modifiche alla macchina.**

 **La manomissione/sostituzione non autorizzata di una o più parti o gruppi della macchina, l'uso di accessori, di utensili, di materiali di consumo diversi da quelli raccomandati dal costruttore, possono rappresentare pericolo di infortunio e sollevano il costruttore da responsabilità civili e penali.**

EN

GUIDE TO CONSULTATION

 **Pay attention to this symbol, it indicates the most dangerous operations or situations.**

 **This symbol indicates a very important note or warning.**

Right and left side are intended to mean those referring to the operator seated and driving the towing tractor. **Forward and rear, or front and back** refer to the normal driving direction.

Pay special attention to the words highlighted in bold type, in large characters or else underlined, because they refer in any case to particularly important operations or information.

All the safety norms given are important and therefore must be strictly followed.

The attached electrical, pneumatic and hydraulic diagrams are intended for use exclusively by specialized technical personnel able to carry out maintenance and extraordinary checks. **Never use them to carry out modifications to the machine.**

 **Unauthorized tampering/replacement of one or more machine parts or units, or use of accessories, tools, or consumable materials other than those recommended by the Manufacturer can represent an accident risk and relieve the Manufacturer of civil and penal responsibility.**

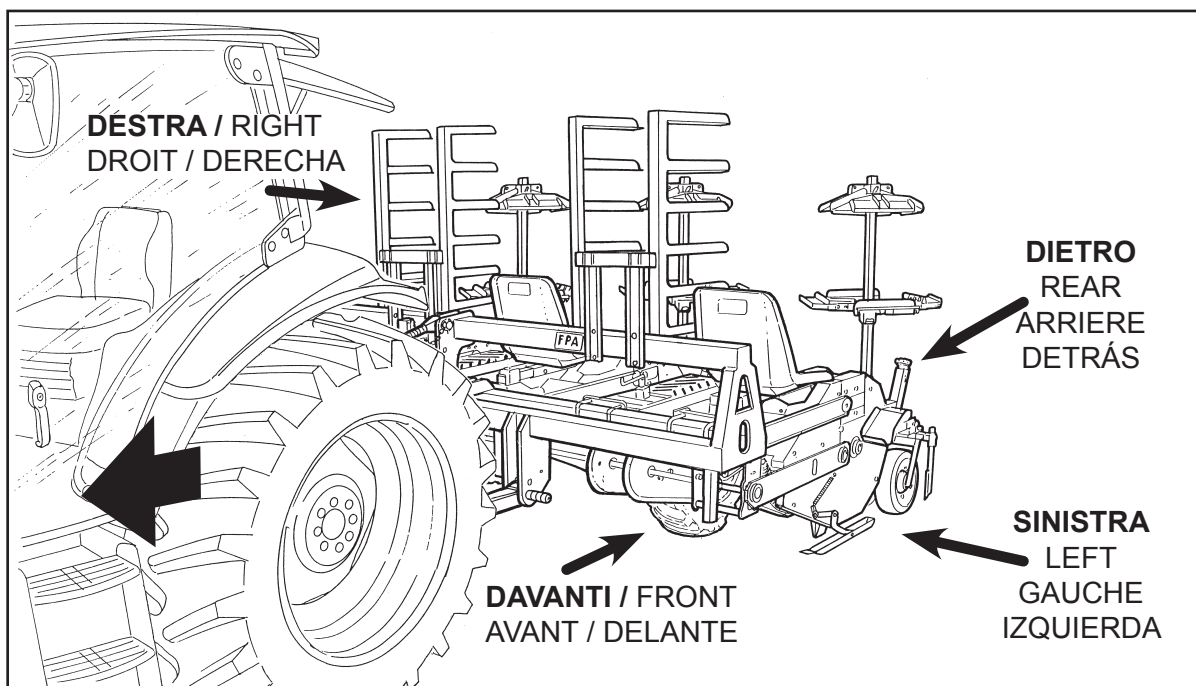

FR

GUIDE À LA CONSULTATION



Faire attention à ce symbole; il indique les opérations ou situations plus dangereuses.



Ce symbole signale une annotation ou une recommandation très importante.

Les côtés droit et gauche se réfèrent à l'opérateur qui se trouve au poste de conduite du tracteur.

Avant et arrière, ou antérieur et postérieur se réfèrent à la direction normale de marche.

Ensuite, faire très attention aux textes mis en évidence en gras, avec un caractère plus grand ou souligné car ils se réfèrent de toute façon à des opérations ou à des informations de grande importance. Toutes les normes de sécurité indiquées sont importantes et doivent être scrupuleusement observées telles quelles. Les schémas électriques, pneumatiques, oléodynamiques joints sont pour l'utilisation exclusive du personnel technique spécialisé, en grade d'exécuter des entretiens et contrôles spéciaux.

Il est strictement interdit de s'en servir pour apporter des modifications à la machine.



L'effraction/la substitution non autorisée d'une ou plusieurs parties ou groupes de la machine, l'utilisation d'accessoires, d'outils, de matériels de consommation différents de ceux qui sont recommandés par le constructeur, peuvent représenter un danger d'accident et libèrent le constructeur des responsabilités civiles et pénales.

ES

GUÍA DE CONSULTA



Prestar atención a este símbolo; que indica las operaciones o las situaciones mas peligrosas.



Este símbolo señala una nota o una recomendación muy importante.

Se definen **lado derecho e izquierdo** respecto del conductor, cuando este se encuentra en el puesto de conducción en el tractor. **Adelante y atrás, o anterior y posterior** se refieren a la normal dirección de marcha.

Prestar atención a los textos evidenciados, con un carácter mas grande o subrayados, ya que se refieren a operaciones o informaciones de gran importancia. Todas las normas de seguridad indicadas son importantes y como tales deben ser rigurosamente seguidas. Los esquemas eléctricos, neumáticos e hidráulicos adjuntos, son para uso exclusivo del personal técnico especializado, en grado de efectuar mantenimiento y controles extraordinarios.

Está absolutamente prohibido utilizar este manual para aplicar modificaciones en la máquina.



Un manejo inexperto/sustitución no autorizada de una o mas piezas o grupos de la máquina, el uso de accesorios, de útiles, de materiales de consumo diversos a aquellos recomendados por el fabricante, pueden conllevar peligro de accidente y liberan al fabricante de cualquier responsabilidad civil y penal.

IT

Le eventuali modifiche vanno richieste direttamente alla Ditta costruttrice specificando tutti i dati caratteristici della macchina e le motivazioni; in caso di approvazione, devono essere eseguite solo da personale autorizzato dalla Ditta Costruttrice e su precise indicazioni della Stessa.

Per ogni operazione da eseguire sulla macchina si fa riferimento ai livelli di qualifica descritti di seguito, per individuare il personale abilitato a svolgerla.

COLLAUDO

Premesso che:

- 1) La macchina è stata costruita sotto stretta sorveglianza di personale qualificato, provata e collaudata, con l'intento di eliminare ogni possibile "negligenza" nel corso della costruzione.
- 2) Le operazioni di collaudo sono state eseguite simulando normali cicli e situazioni d'impiego della macchina.

DURANTE I COLLAUDI NULLA È RISULTATO DIFETTOSO.

- 3) La macchina è stata progettata tenendo presente le attuali norme di sicurezza ed è stata realizzata su questa base.

Si precisa che:

La macchina è provvista d'etichette cautelative d'avvertenza che debbono essere scrupolosamente osservate onde evitare danni alle persone.



Si raccomanda di mantenere le targhette ed i simboli di pericolo sempre puliti ed in buono stato; se deteriorati andranno sostituiti con altri originali conformi alla DIRETTIVA 92/58 CEE. I nuovi simboli vanno applicati nella posizione di quelli sostituiti.

EN

Any possible modifications must be requested directly from Manufacturer specifying all the characteristic machine data and reasons; if approved, they must be carried out only by persons authorized by Manufacturer and according to the precise instructions of the same.

For all operations carried out on the machine, refer to the qualification levels described below, in order to identify the personnel enabled to carry them out.

TESTING

Premise:

- 1) The machine has been built under the close supervision of qualified personnel and has been inspected and tested with the aim of eliminating any possible "carelessness" during the course of its construction.
- 2) The testing operations were carried by simulating normal machine work cycles and situations.

DURING THE TESTING, NOTHING WAS FOUND TO BE FAULTY.

- 3) The machine has been designed and built in accordance with current safety standards.

NB:

The machine is provided with warning labels with must be scrupulously followed in order to prevent injury to persons.



The nameplates and danger signs must always be kept clean and in good condition; if deteriorated they must be replaced with others conforming to directive 92/58 CEE. The new symbols must be placed in the same position as those replaced.

FR



Les éventuelles modifications sont directement demandées à la Société Constructrice en spécifiant toutes les données caractéristiques de la machine et les motivations; en cas d'acceptation, elles doivent être exécutées uniquement par un personnel autorisé par la Société Constructrice et sur des indications précises de celle-ci.

Pour chaque opération à exécuter sur la machine et pour individualiser le personnel habilité à l'exécution, on fait référence aux niveaux de qualification décrits de suite.

ESSAI

Etant donné que:

- 1) La machine a été construite sous la stricte surveillance d'un personnel qualifié, essayée et mise à l'épreuve, avec l'intention d'éliminer chaque "négligence" possible au cours de la construction.
- 2) Les opérations de mises en route ont été exécutées en simulant des cycles normaux et des situations d'emploi de la machine.

PENDANT LES MISES A L'EPREUVE RIEN NE RESULTE DEFECTUEUX

- 3) La machine a été projetée en tenant compte des normes de sécurité actuelles et a été réalisée sur cette base.

On précise que:

La machine est munie d'étiquettes d'avertissement de prudence qui doivent être scrupuleusement observées afin d'éviter des dommages aux personnes.



On recommande de toujours maintenir les plaquettes et les symboles de danger propres et en bon état; s'ils sont détériorés, ils seront remplacés par d'autres originaux et conformes à la DIRECTIVE 92/58 CEE. Les nouveaux symboles doivent être appliqués dans la même position que ceux qui sont substitués.

ES



Las posibles modificaciones deben ser solicitadas directamente a la empresa constructora especificando todos los datos, características de la máquina y los motivos; en caso de aprobación, deben ser realizadas sólo por personal autorizado por la empresa fabricante y con las indicaciones de esta.

Para toda operación a efectuar en la máquina se hace referencia a los niveles de calificación descritos a continuación, para indicar el personal habilitado para realizarlas.

VERIFICACIÓN Y CONTROL

Partiendo de que:

- 1) La máquina ha sido construida bajo un estrecho control por parte de personal calificado, probada y verificada, con la intención de eliminar posibles "negligencias" en el transcurso de la construcción.
- 2) Las operaciones de verificación y control han sido efectuadas simulando ciclos normales y situaciones de uso de la máquina.

DURANTE LA VERIFICACIÓN Y EL CONTROL NADA DEBE RESULTAR DEFECTUOSO.

- 3) La máquina ha sido proyectada considerando las actuales normas de seguridad y ha sido realizada sobre esta base.

Se entiende que:

La máquina está provista de placas de advertencia que deben ser escrupulosamente observadas para evitar daños personales.



Se recomienda mantener las placas y los símbolos de peligro siempre limpios y en buen estado; si se deterioran deberán ser sustituidos por otros originales conformes a la DIRECTIVA 92/58 CEE. Los nuevos símbolos deberán situarse en la misma posición de aquellos sustituidos.

IT

ASSISTENZA TECNICA

La richiesta di intervento dovrà essere inoltrata tramite e-mail, fax o telefono direttamente alla:

EN

TECHNICAL ASSISTANCE

Requests for technical assistance must be made by e-mail, fax or telephone directly to:

FERRARI COSTRUZIONI MECCANICHE

Strada Squadri, 6 - 46040 GUIDIZZOLO (MN) - ITALY
Tel. +39 0376 819342 - Fax +39 0376 840205
www.ferraricostruzioni.com

PARTI DI RICAMBIO

É obbligo del cliente acquistare ricambi originali.

Disegni, riferimenti, descrizioni e numeri di matricola per l'identificazione di tutte le parti meccaniche, sono riportati nel catalogo allegato a questo manuale.

Per quanto riguarda le apparecchiature elettriche, elettroniche e pneumatiche consultare gli schemi allegati.



Nella richiesta di nuove parti si raccomanda di specificare sempre modello e matricola della macchina per la quale si acquisisce il ricambio.

SPARE PARTS

The Customer is obliged to purchase original replacement parts.

Drawings, references, descriptions and serial numbers for identifying all the mechanical parts, are given in the catalogue attached to this manual.

See the attached diagrams regarding electrical, electronic and pneumatic equipment.



When ordering new parts, always make sure to specify the model and serial number of the machine for which the replacement parts are required.



Manuale d'uso e manutenzione
Operating and service manual
Mode d'emploi et d'entretien
Manual de uso y mantenimiento



TRAPIANTATRICE MECCANICA
MECHANICAL TRANSPLANTING MACHINE
PLANTEUSE MECANIQUE
TRASPLANTADORA MECANICA



FR

ASSISTANCE TECHNIQUE

La demande d'intervention devra être envoyée via e-mail, fax ou téléphone et directement à la:

ES

ASISTENCIA TÉCNICA

La solicitud de intervención técnica deberá efectuarse mediante e-mail, fax o teléfono directamente a:

FERRARI COSTRUZIONI MECCANICHE

Strada Squadri, 6 - 46040 GUIDIZZOLO (MN) - ITALY
Tel. +39 0376 819342 - Fax +39 0376 840205
www.ferraricostruzioni.com

PIÈCES DE RECHANGE

Le client est obligé d'acheter les pièces de rechange originales.

Les dessins, références, descriptions et numéros de matricule pour l'identification de toutes les parties mécaniques sont reportés dans le catalogue joint à ce manuel.

En ce qui concerne les équipements électriques, électroniques et pneumatiques, consulter les schémas joints.



Dans la demande de nouvelles pièces, on recommande de toujours spécifier le modèle et le matricule de la machine pour laquelle on demande la pièce de rechange.

RECAMBIOS

Es obligatorio por parte del cliente adquirir recambios originales.

Los diseños, las referencias, las descripciones y los números de matrícula para la identificación de todas las piezas mecánicas, están indicadas en el catálogo adjunto a este manual.

Cualquier tema referente a las instalaciones eléctrica, electrónica y neumática consultar los esquemas adjuntos.



En los pedidos de nuevas piezas, se recomienda especificar siempre el modelo y la matrícula de la máquina para la cual se adquieren los recambios.

IT

CONDIZIONI DI GARANZIA



Le macchine nuove sono coperte da garanzia per la durata di 12 mesi dalla data di consegna all'utilizzatore finale.

Per la data di consegna fa riferimento la fattura di acquisto, nella quale dovranno comparire sempre il modello ed il numero di serie della macchina.

Per le parti non costruite negli stabilimenti della **FERRARI**, la garanzia è limitata a quanto concesso dal fornitore.

Durante il periodo di garanzia la **FERRARI** si impegna alla riparazione o sostituzione gratuita delle parti difettose.

Gli accertamenti dei difetti e delle loro cause dovranno essere eseguiti presso il nostro stabilimento di Strada Squadri, 6 - 46040 GUIDIZZOLO (MN).

Le spese per eventuali sopralluoghi, eseguiti dalla **FERRARI**, le spese di trasporto ed imballaggio delle parti da riparare o sostituire, nonché la manodopera per il montaggio delle medesime, sono a carico del compratore.

Le riparazioni o le sostituzioni di componenti con parti non originali fanno decadere il diritto di garanzia, questa decade inoltre in caso di interventi non riportati nel manuale ed eseguiti senza nostra autorizzazione.

Sono escluse dalla garanzia le parti che per natura o per destinazione sono soggette a deterioramento o logorio o a cattiva manutenzione.

In nessun caso comunque l'Acquirente può pretendere il risarcimento di danni, di qualsiasi natura o comunque insorti.

È obbligo del Cliente verificare che al momento della consegna la macchina risponda a quanto richiesto sul contratto e non abbia subito danni nel trasporto.

In tal caso non dovrà utilizzare la macchina e informare entro 6 giorni la **FERRARI** o il fornitore.

La responsabilità si intende limitata alla sola riparazione o sostituzione di parti che a insindacabile giudizio del Costruttore si dimostrassero non efficienti.

È esclusa la sostituzione integrale dell'apparecchiatura, e non si riconoscono richieste di qualsiasi risarcimento per danni eventualmente causati o mancata produzione.

EN

WARRANTY CONDITIONS



New machines are covered by a 12-month warranty valid from the date of delivery to the end user.

For the date of delivery refer to the purchase invoice, which must always give the model and serial number of the machine.

For parts not made in the establishments of **FERRARI**, the warranty is limited to that granted by the supplier.

During the warranty period **FERRARI** undertakes to repair or replace faulty parts free of charge.

Verification of the faults and their causes must be carried out at our factory at Strada Squadri, 6 - 46040 GUIDIZZOLO (MN).

The costs for any onsite inspections carried out by **FERRARI**, transport and packing of the parts to be repaired or replaced, as well as the labour for their assembly are at the buyer's expense.

Repairs or replacements carried out with non-original parts will result in loss of the warranty coverage, which is also lost in case of interventions not given in the manual and carried out without our permission.

The warranty does not cover those parts which by their very nature or use are subject to deterioration or wear or poor maintenance.

Under no circumstances can the Customer claim compensation for damage, of any nature or for any reason.

It is the Customer's responsibility at the time the machine is delivered to check that it complies with that required in the contract and that it has not suffered any damage during transport.

In which case he must not use the machine and must inform **FERRARI** or the supplier within 6 days.

Responsibility is understood to be limited to the repair or replacement of parts which in the Manufacturer's unquestionable judgement are found to be faulty.

Complete replacement of the equipment is excluded, and no claims will be accepted for any damage possibly caused, or for lack of production.



FR

CONDITIONS DE GARANTIE



Les nouvelles machines sont couvertes par la garantie pour une durée de 12 mois à partir de la date de livraison jusqu'à l'utilisateur final.

Pour la date de livraison, la facture d'achat sert de référence, et sur celle-ci, le modèle et le numéro de série de la machine devront toujours apparaître.

Pour les pièces qui ne sont pas construites dans les établissements de la Société **FERRARI**, la garantie est limitée à celle que le fournisseur accorde.

Pendant la période de garantie, la Société **FERRARI** s'engage pour la réparation ou substitution gratuite des pièces défectueuses.

Les vérifications des défauts et de leurs causes devront être exécutées auprès de notre établissement de Strada Squadri, 6 - 46040 GUIDIZZOLO (MN).

Les frais pour des éventuelles enquêtes sur place, exécutées par la Société **FERRARI**, les frais de transport et d'emballage des pièces à réparer ou à substituer, ainsi que la main d'œuvre pour le montage de celles-ci, sont à charge de l'acheteur.

Les réparations ou les substitutions d'éléments avec des pièces non originales font déchoir le droit de garantie, de plus, celle-ci déchoit en cas d'interventions non reportées dans le manuel et exécutées sans notre autorisation.

Les pièces, qui par nature ou par destination sont sujettes à une détérioration ou à une usure ou à un mauvais entretien, sont exclues de la garantie.

L'Acheteur ne peut en aucun cas prétendre le remboursement de dommages de n'importe quelle nature.

Le Client est dans l'obligation de vérifier qu'au moment de la livraison, la machine répond à ce qui est inscrit dans le contrat et qu'elle n'ait subi aucun dommage durant le transport.

Dans un cas similaire, il ne devra pas utiliser la machine et devra informer la Société **FERRARI** ou le fournisseur endéans les 6 jours.

La responsabilité est limitée à la seule réparation ou substitution des pièces, qui suivant un jugement indiscutable du Constructeur, ne fonctionneraient pas.

La substitution intégrale de l'appareillage est exclue, et toutes demandes d'éventuels remboursements pour dommages causés ou production ratée ne seront pas prises en considération.

ES

CONDICIONES DE GARANTÍA



Las máquinas nuevas están cubiertas con una garantía de 12 meses de duración, desde la fecha de entrega al cliente final.

Se entiende por fecha de entrega, la que corresponde a la factura de adquisición de la máquina, en la que deberá indicarse siempre el modelo y el número de serie de la máquina.

Para las piezas no construidas en las dependencias de **FERRARI**, la garantía está limitada según las indicaciones del proveedor.

Durante el periodo de garantía, **FERRARI** se compromete a la reparación o sustitución gratuita de las piezas defectuosas.

Las detecciones de los defectos y de sus causas deberán ser efectuadas en las instalaciones de **FERRARI**, situadas en Strada Squadri, 6 - 46040 GUIDIZZOLO (MN).

Los gastos derivados de posibles inspecciones, efectuadas por **FERRARI**, los gastos de transporte y embalaje de las piezas para reparar o sustituir, a excepción de la mano de obra para el montaje de estas, son a cargo del comprador.

Las reparaciones o las sustituciones de componentes por piezas no originales significan la anulación del derecho de garantía, esta anulación se produce también en caso de intervenciones no indicadas en el manual y efectuadas sin nuestra autorización.

Quedan excluidas de la garantía las piezas que, por su naturaleza o por el lugar donde se encuentran alojadas están sujetas a deterioramiento o mal mantenimiento.

En ningún caso el comprador puede pretender el resarcimiento de daños, de cualquier naturaleza.

Es obligación del Cliente verificar, en el momento de la entrega de la máquina, que esta responda a todo cuanto está especificado en el contrato y no haya sufrido daños en el transporte.

En tal caso no deberá utilizar la máquina e informar antes de 6 días a **FERRARI** o al proveedor.

La responsabilidad se entiende limitada a la reparación o sustitución de piezas, que a juicio del fabricante, se demuestren no eficientes.

Está excluida la sustitución integral de la instalación, y no se reconocen solicitudes de cualquier resarcimiento por daños eventualmente causados o falta de producción.

IT

DALLA GARANZIA SONO ESCLUSI:

- Le rotture accidentali per trasporto.
- Rotture dovute ad un uso non corretto, o per incuria ed inadeguata manutenzione.
- Difetti di funzionamento derivanti da un'errata installazione.
- I componenti elettrici.
- Sostituzioni di filtri, dispositivi antivibrazioni, olio, ecc. perché trattasi di materiale d'usura normale.
- Spese per il servizio di manutenzione ordinaria o straordinaria.
- É infine escluso dalla garanzia il prodotto riparato o manomesso da terzi non autorizzati, nonché gli interventi per vizi o verifiche di comodo.

ISTRUZIONI PER IL TRASPORTO

ATTENZIONE!



Nelle fasi di trasporto, movimentazione e posizionamento della macchina:

Pericolo di ribaltamento dei componenti.

Pericolo di urto e schiacciamento per le persone.

Finché la macchina non risulta interamente sollevata é bene verificare il corretto bilanciamento della stessa.

Il sollevamento deve essere eseguito con continuità (esente da strappi o impulsivi).

Assicurarsi che non vi siano persone in zona pericolosa.



DURANTE IL SOLLEVAMENTO TUTTA L'AREA CIRCOSTANTE IL COMPONENTE É DA CONSIDERARSI ZONA PERICOLOSA.

EN

THE WARRANTY DOES NOT COVER:

- Accidental damage due to transport.
- Breakage due to incorrect use, carelessness or inadequate maintenance.
- Functional faults resulting from incorrect installation.
- The electrical components.
- Replacement of filters, vibration damping devices, oil, etc. as these materials are subjected to normal wear.
- Costs for scheduled and extraordinary maintenance.
- And lastly, the warranty does not cover the product when repaired or tampered with by unauthorized third parties, and interventions for faults or chance checks.

INSTRUCTIONS FOR TRANSPORT

CAUTION!



In the machine transport, handling and positioning phases:

Danger of overturning of components.

Danger of blows and crushing for persons.

Until the machine is not entirely lifted, check its correct balancing.

Lifting must be carried out smoothly (without any pulling and jerking).

Make sure no one is standing in the danger zone.



DURING LIFTING THE ENTIRE AREA AROUND THE COMPONENT MUST BE CONSIDERED A DANGER ZONE.

FR

SONT EXCLUS DE LA GARANTIE:

- Les ruptures accidentelles lors du transport.
- Ruptures dues à une utilisation non correcte ou par négligences et à cause d'un entretien inadéquat.
- Défauts de fonctionnement dérivants d'une installation erronée.
- Les éléments électriques.
- Remplacement filtres, dispositifs antivibrations, huile, etc. car il s'agit de matériel d'usure normale.
- Frais pour le service d'entretien courant ou extraordinaire.
- Et finalement, la garantie exclu le produit réparé ou manipulé indûment par des tiers non autorisés, ainsi que les interventions pour vices ou contrôles de complaisance.

INSTRUCTIONS POUR LE TRANSPORT

ATTENTION!



Lors des phases de transport, manutention et positionnement de la machine :

Danger de renversement des composants.

Danger de choc et d'écrasement pour les personnes.

Tant que la machine n'est pas entièrement soulevée, il est opportun de vérifier l'équilibre correct de cette dernière.

Le levage doit être effectué avec continuité (sans à-coups ou secousses).

Vérifier l'absence de personnes dans la zone dangereuse.



DURANT LE LEVAGE, TOUTE LA ZONE AUTOUR DU COMPOSANT EST A CONSIDERER COMME ZONE DANGEREUSE.

ES

DE LA GARANTÍA ESTÁN EXCLUIDAS:

- Las roturas accidentales por el transporte.
- Roturas debidas a un uso incorrecto o a un inadecuado mantenimiento.
- Defectos de funcionamiento derivados por una errónea instalación.
- Los componentes eléctricos.
- Sustituciones de filtros, dispositivos antivibración, aceite, etc., ya que se trata de material sujeto a desgaste normal.
- Costes relativos al servicio de mantenimiento ordinario y extraordinario.
- Está excluido de la garantía el producto reparado o manipulado por terceros no autorizados.

INSTRUCCIONES PARA EL TRANSPORTE

¡ATENCIÓN!



En las fases de transporte, desplazamiento y colocación de la máquina:

Peligro de volcado de los componentes.

Peligro de golpe y aplastamiento para las personas.

Durante el levantamiento de la máquina, y hasta que esté completamente levantada, es conveniente controlar que se mantenga bien equilibrada.

El levantamiento se debe efectuar en modo continuado (sin tirones o impulsos).

Asegúrese de que no haya personas en la zona peligrosa.



DURANTE EL LEVANTAMIENTO, TODA EL ÁREA QUE CIRCUNDA AL COMPONENTE DEBE CONSIDERARSE ZONA PELIGROSA.

IT

AVVERTENZE PER LA MOVIMENTAZIONE



Il carico o lo scarico dovrà essere eseguito con funi di sollevamento a norme, ed inoltre:

Accertarsi che le fasce o funi siano costruite secondo normative vigenti su di esse vi siano apposte le relative targhette che certifichino la rispondenza alle norme.

ACCERTARSI CHE LA PORTATA MASSIMA DI CIASCUNA FASCIA O FUNE SIA SUPERIORE AL PESO TOTALE DELLA MACCHINA.

Verificare che le fasce o funi siano in buono stato.

Prestare la massima attenzione durante tutte le operazioni di movimentazione, allo scopo di non danneggiare la macchina.



É VIETATO AVVICINARSI O PASSARE SOTTO A CARICHI SOSPESI.

Per il sollevamento utilizzare un mezzo munito di gru con portata superiore al peso della macchina ed imbracare quest'ultima nei quattro angoli del telaio, come indicato in Figura.

EN

INSTRUCTIONS FOR HANDLING



Loading and unloading must be carried out with lifting cables to standards. Also:

Make sure that the straps or cables are made in accordance with current standards and that they have the relative dataplates certifying compliance with the standards.

MAKE SURE THAT THE MAXIMUM LOAD CAPACITY OF EACH STRAP OR CABLE IS GREATER THAN THE TOTAL WEIGHT OF THE MACHINE.

Check that the straps or cables are in good condition.

Pay maximum attention during all handling operations, in order not to damage the machine.



DO NOT APPROACH OR PASS UNDER SUSPENDED LOADS.

To lift, use a vehicle equipped with a crane of maximum load greater than weight of the machine and attach harness to the four corners of the frame, as shown in Figure.

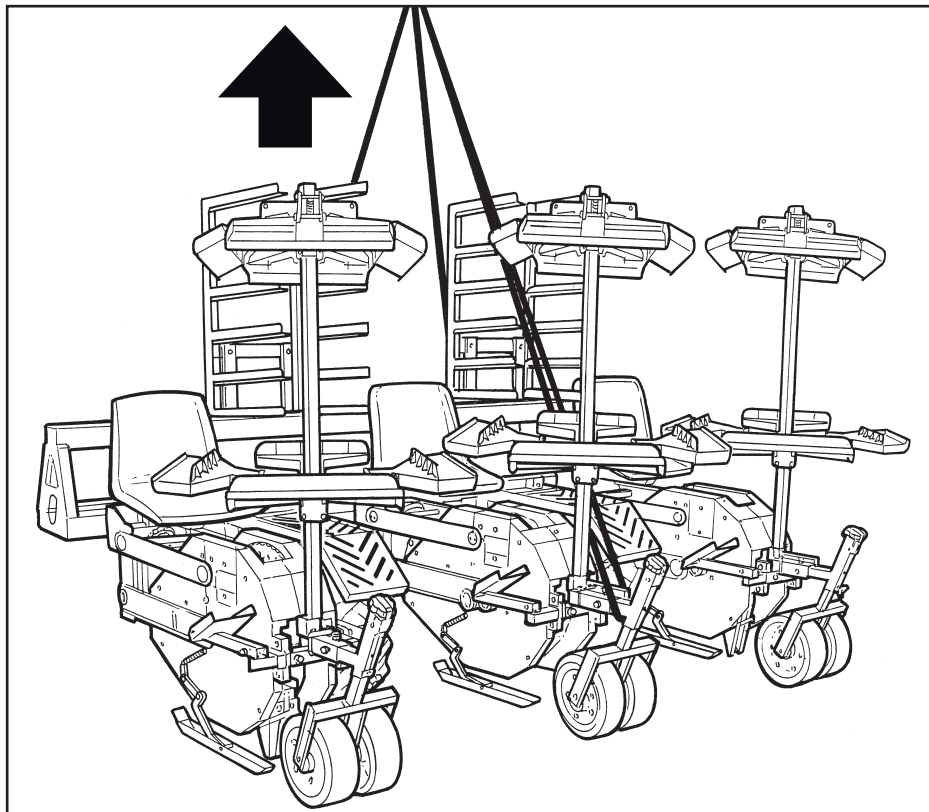

FR

AVERTISSEMENTS POUR LA MANUTENTION



Le chargement et déchargement devront être effectués avec des câbles de levage conformes aux normes et de plus:

Vérifier que les bandes ou les câbles sont réalisés selon les normes en vigueur, que les plaquettes correspondantes y sont apposées certifiant la correspondance aux normes.

VERIFIER QUE LA CAPACITE MAXIMUM DE CHARGE DE CHAQUE BANDE OU CABLE EST SUPERIEURE AU POIDS TOTAL DE LA MACHINE.

Vérifier que les bandes ou câbles sont en bon état.

Faire très attention durant toutes les opérations de manutention afin de ne pas endommager la machine.



IL EST INTERDIT DE S'APPROCHER OU DE PASSER SOUS DES CHARGES SUSPENDUES.

Pour la soulever, utiliser un véhicule équipé d'une grue avec un poids supérieur à celui de la machine et l'élinguer aux quatre coins du châssis, comme indiqué sur la figure.

ES

ADVERTENCIAS PARA EL DESPLAZAMIENTO



La carga o la descarga deberán realizarse con cabos elevadores conforme a la norma. También es necesario:

Asegurarse de que las eslingas o los cabos estén contruidos conforme a las normativas vigentes y de que lleven las placas que certifican que responden a las normas.

ASEGÚRESE DE QUE LA CAPACIDAD MÁXIMA DE CADA ESLINGA O CABO SEA SUPERIOR AL PESO TOTAL DE LA MÁQUINA.

Comprobar que las eslingas o cabos estén en buen estado.

Prestar la máxima atención durante todas las operaciones de desplazamiento, para así evitar daños a la máquina.



SE PROHIBE ACERCARSE O PASAR BAJO CARGAS SUSPENDIDAS.

Para el levantamiento, utilizar un vehículo dotado de grúa con una capacidad superior al peso de la máquina y eslingar esta última en la cuatro esquinas del chasis, como se indica en la Figura.

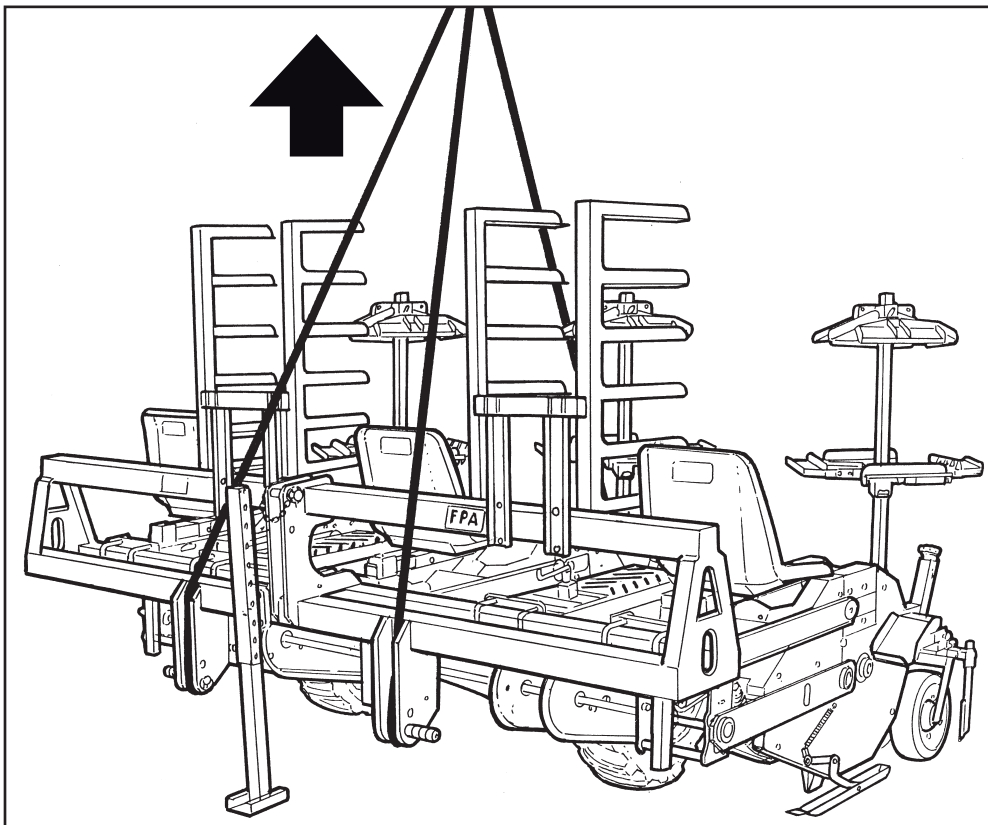

IT

TRASPORTO CON ALTRI MEZZI

Nel trasportare la macchina con altri mezzi, si devono considerare alcuni fattori per garantire una maggiore sicurezza e stabilità durante il trasporto, e più precisamente:

- 1) La macchina è trasportabile su mezzi tipo camion, rimorchi, ecc. a patto che il mezzo sia idoneo per quanto riguarda la sagoma, la portata, lo stato della struttura portante; e comunque che rispetti le norme in vigore nel paese di utilizzo della vostra macchina.
- 2) Bloccare la macchina in modo sicuro al pianale del vostro mezzo, utilizzando gli appositi ancoraggi preposti, utilizzando funi omologate ed in buono stato ed inserendo dei cunei sotto alle ruote.



La Ditta FERRARI si esonera da ogni responsabilità per danni causati durante il trasporto della macchina, nel caso non siano state applicate le misure sopra descritte.

scritte.

EN

TRANSPORTING USING OTHER MEANS

For transporting the machine by other means, certain factors must be taken into consideration, to ensure better safety and stability during transport, i.e.:

- 1) The machine can be transported by truck, trailer etc. provided the means is suitable as regards the outline, capacity, condition of the load-bearing frame and, in any case, complies with the regulations applicable in the country in which the machine is used.
- 2) Secure the machine to the flatbed, by means of the anchoring devices provided, using homologated ropes in good condition and placing chocks under the wheels.



FERRARI shall not accept liability for damage caused during machine transport if the measures described above have not been adopted.

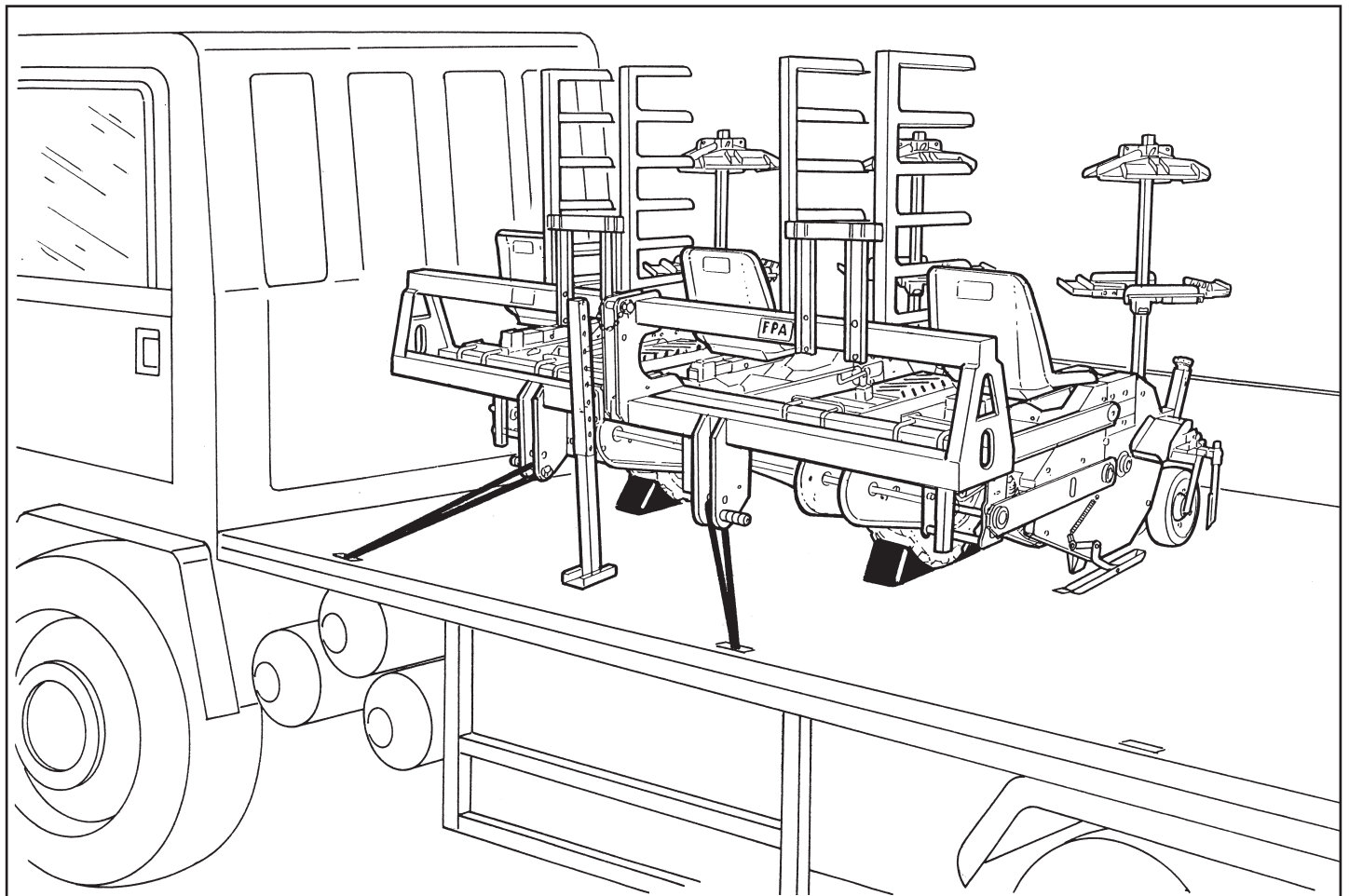



FR

TRANSPORT AVEC D'AUTRES MOYENS

Lors du transport de la machine avec d'autres moyens, il est nécessaire de prendre en considération certains facteurs afin de garantir une plus grande sécurité et stabilité durant le transport et plus précisément:

- 1) La machine peut être transportée sur des moyens type camion, remorques, etc. à condition que le moyen soit approprié en ce qui concerne le gabarit, la capacité, l'état de la structure portante et qu'il respecte les normes en vigueur dans le pays d'utilisation de la machine.
- 2) Bloquer la machine de manière sûre à la plate-forme du moyen de transport en utilisant les ancrages préposés, les câbles homologués et en bon état, et en plaçant des cales sous les roues.



La société FERRARI s'exonère de toute responsabilité pour les dommages provoqués durant le transport de la machine lorsque les mesures décrites ci-dessus n'ont pas été appliquées.

ES

TRANSPORTE CON OTROS MEDIOS

Si se transporta la máquina con otros medios, se deben considerar una serie de factores para garantizar mayor seguridad y estabilidad durante el transporte, y más precisamente:

- 1) La máquina puede transportarse en vehículos como camiones, remorques, etc., siempre y cuando el medio sea idóneo en lo que se refiere a galibo, capacidad, estado de la estructura portante y, en todo caso, siempre que respete las normas vigentes en el país de uso de la máquina.
- 2) Sujetar la máquina de modo seguro a la plataforma del vehículo, utilizando los anclajes para ello dispuestos, con cabos homologados y en buen estado e introduciendo cuñas bajo las ruedas.



La firma FERRARI se exime de toda responsabilidad por daños causados durante el transporte de la máquina, en caso de que no se hayan aplicado las medidas anteriormente descritas.

IT

NORME DI SICUREZZA E RISCHI RESIDUI

Di seguito sono elencate le norme di sicurezza da rispettare prima e durante l'uso della macchina.

ISTRUZIONE

- Si raccomanda all'operatore o qualsiasi persona che interagisca con la macchina, di leggere completamente il manuale prima di ogni intervento.
- Accertarsi che le seguenti istruzioni siano lette e capite e che diventino di normale applicazione nell'uso e nella manutenzione della macchina.
- La mancata osservanza o trascuratezza delle norme di sicurezza nell'uso e manutenzione della macchina sono causa di incidenti.



Il Costruttore si esonera da ogni responsabilità per ogni eventuale danno a persone o cose causati da negligenza nella lettura e nella messa in pratica delle procedure e/o delle istruzioni contenute nel manuale.

COMPETENZE E CONTROLLI

- Installazione, messa in funzione e manutenzione straordinaria della macchina devono essere eseguiti da persone qualificate.
- La macchina deve essere comandata e controllata da una persona al fine di evitare condizioni pericolose alla propria sicurezza e a quella di altre persone.
- Prima di usare la macchina, accertarsi che qualsiasi condizione pericolosa per la sicurezza sia stata opportunamente eliminata.
- Non lubrificare la macchina quando questa è in funzione.
- Avvertire i responsabili preposti d'ogni eventuale modifica realizzata sulla macchina o irregolarità di funzionamento che possono pregiudicarne la sicurezza.
- Durante il lavoro attenersi scrupolosamente alle indicazioni dei segnali e/o etichette poste sulla macchina.
- Non inserire parti del corpo nella macchina durante il funzionamento e dove è segnalato il divieto.

EN

SAFETY RULES AND RESIDUAL RISKS

Listed below are the safety rules to be complied with before and during machine use.

INSTRUCTIONS

- The operator or any person interacting with the machine must carefully read the manual before any intervention.
- Make sure that the following instructions are read and understood and that they become routine procedure in machine use and maintenance.
- Failure to comply with or carelessness in following the safety rules for machine use and maintenance are the cause of accidents.



The Manufacturer is relieved of any responsibility for possible damage to persons or property caused by carelessness in reading and implementing the procedures and/or instructions given in the manual.

COMPETENCE AND CONTROLS

- Machine installation, starting up and extraordinary maintenance must be carried out by qualified persons.
- The machine must be commanded and controlled by a qualified person in order to avoid dangerous conditions for his safety and that of other persons.
- Before using the machine make sure that any conditions dangerous to safety have been opportunely eliminated.
- Do not lubricate the machine when it is running.
- Notify the persons in charge in case of any possible modification made on the machine or irregularity in its operation that could jeopardize safety.
- During work, scrupulously comply with the signs and/or labels placed on the machine.
- Do not place parts of the body in the machine when it is working, and where prohibited.



FR

NORMES DE SECURITE ET AUTRES RISQUES

Les normes de sécurité à respecter avant et pendant l'utilisation de la machine sont énoncées ci-après.

INSTRUCTIONS

- On recommande à l'opérateur ou à toute autre personne qui manipule la machine, de lire complètement le manuel avant chaque intervention.
- S'assurer que les instructions suivantes soient lues et bien comprises et, qu'elles deviennent une application normale dans l'utilisation et l'entretien de la machine.
- Le non-respect ou la négligence des normes de sécurité dans l'utilisation et l'entretien de la machine sont des causes d'accidents.



Le Constructeur décline toute responsabilité pour tout dommage éventuel aux personnes ou choses, causé par la négligence dans la lecture ou dans la mise en pratique des procédures et/ou des instructions contenues dans le manuel.

COMPÉTENCES ET CONTRÔLES

- Installation, mise en fonction et entretien spécial de la machine doivent être exécutés par des personnes qualifiées.
- La machine doit être commandée et contrôlée par une seule personne afin d'éviter des conditions dangereuses vis-à-vis de la propre sécurité et de celle d'autres personnes.
- Avant d'utiliser la machine, s'assurer que toute condition dangereuse ait été opportunément éliminée.
- Ne pas lubrifier la machine lorsqu'elle est en fonction.
- Avertir les responsables préposés pour chaque modification éventuelle réalisée sur la machine ou irrégularité de fonctionnement qui peuvent compromettre la sécurité.
- Pendant le travail, se conformer scrupuleusement aux indications des signaux et/ou étiquettes situées sur la machine.
- Ne pas introduire des parties du corps dans la machine pendant le fonctionnement et là où l'interdiction est signalée.

ES

NORMAS DE SEGURIDAD Y RIESGOS RESIDUALES

Se detallan a continuación las normas de seguridad para respetar antes y durante el uso de la máquina.

INSTRUCCIONES

- Se recomienda al operario o a cualquier persona que trabaje con la máquina, de leer completamente el manual antes de cada intervención.
- Asegurarse que las siguientes instrucciones sean leídas y entendidas, y que sean de normal aplicación en el uso y en el mantenimiento de la máquina.
- La falta de aplicación de las normas de seguridad en el uso y mantenimiento de la máquina son causa de incidentes.



El fabricante se exime de toda responsabilidad por el eventual daño a personas o cosas, causadas por negligencia en la lectura y en la puesta en práctica de los procedimientos y/o de las instrucciones contenidas en el manual.

COMPETENCIA Y CONTROLES

- Instalación, puesta en funcionamiento y mantenimiento extraordinario de la máquina deben ser efectuados por personas calificadas.
- La máquina debe ser comandada y controlada por una sola persona, a fin de evitar condiciones peligrosas a la propia seguridad y a la de otras personas.
- Antes de usar la máquina, asegurarse que cualquier condición peligrosa para la seguridad haya sido oportunamente eliminada.
- No lubricar la máquina cuando está en funcionamiento.
- Avisar a los responsables de cualquier modificación realizada en la máquina o irregularidades de funcionamiento que pudiesen perjudicar a la seguridad.
- Durante el trabajo atenerse escrupulosamente a las indicaciones de las señales y/o placas situadas en la máquina.
- No introducir piezas en el cuerpo de la máquina durante el funcionamiento y donde está indicado como prohibido.

IT

- È vietato salire sulla macchina al di fuori della postazione adibita all'operatore, oppure introdurre mani o oggetti attraverso le feritoie quando la macchina è in funzione.
- Gli operatori devono prestare attenzione ai rischi di intrappolamento e impigliamento dei vestiti e/o capelli lunghi negli organi in movimento; si raccomanda l'utilizzo di cuffie per il contenimento di capelli.
- Durante il funzionamento della macchina assicurarsi che nessun estraneo si avvicini incautamente alla stessa o ai comandi.
- È vietato l'accesso agli estranei in prossimità della macchina operativa (anche se in sosta).
- Nel caso di presenza di terzi (estranei o colleghi) nelle vicinanze della macchina, l'operatore deve sorvegliare sulla loro incolumità ed avvertirli dei pericoli.
- Non indossare abiti con maniche larghe, cravatte, sciarpe, anelli, bracciali e catenine o indumenti ed oggetti simili che potrebbero essere agganciati dalle parti in movimento e causare lesioni gravi.
- Prima di intervenire sulla macchina, assicurarsi che sia stata tolta la chiave di accensione del trattore.
- La macchina non può essere usata per lavori diversi da quelli previsti e per i quali è stata costruita.
- Non utilizzare parti della macchina separate dal complesso o dalla configurazione prevista dal costruttore.
- Al distacco della macchina abbiate cura di staccare per primi i tubi idraulici (se presenti). Riponeteli nell'apposita sede contrassegnata, al fine di evitare possibili rotture o spargimenti di olio.



Prima di spegnere il motore della trattrice, tirare il freno di stazionamento e controllare che sia inserita la marcia.

- Non utilizzare la macchina in funzione marciando in retromarcia.
- Accertarsi della stabilità del trattore e della pendenza del terreno in cui si dovrà operare. Su terreni collinari, è consigliabile operare con trattore a quattro ruote motrici munito di pneumatici non usurati in modo da migliorare l'aderenza al suolo.

EN

- Climbing on the machine is prohibited, except in the operator's position, or introduce objects through the feed openings when the machine is working.
- Operators must pay attention to the risks of clothes and/or long hair getting caught up or tangled in the moving parts; it is advisable to wear caps for holding hair.
- During machine operation make sure that no unauthorized persons incautiously approach it or the controls.
- Unauthorized persons must not be allowed to approach the machine (even when it is stopped).
- In case of the presence of third parties (unauthorized persons or colleagues) near the machine, the operator must control their safety and warn them of the dangers.
- Do not wear clothing with loose sleeves, ties, scarves, rings, bracelets, chains or similar garments and objects that could get caught up in the moving parts and cause serious injuries.
- Before operating on the machine, make sure that the ignition key of the tractor is removed.
- The machine must only be used for carrying out work for which it is designed.
- Do not use parts of the machine separated from the unit or from the configuration provided for by the Manufacturer.
- When disconnecting the machine, take care to ensure that the hydraulic pipes (if present) are disconnected first. Replace them in the seats marked to prevent possible breakage or oil leaks, and also remove the plug from the electrical supply.



Before switching the engine of the tractor off, pull the parking brake and check to make sure the gear is engaged.

- Do not reverse the machine while operating it.
- Ensure the stability of the tractor and the slope of the ground on which work is to be done. On hilly grounds, it is advisable to use a four-wheel drive tractor with tyres that are not worn to ensure better grip on the ground.



FR

- Il est interdit de monter sur la machine, sauf à l'emplacement réservé à l'opérateur, ou d'introduire les mains ou des objets à travers les fentes quand la machine est en fonction.
- Les opérateurs doivent faire attention aux risques d'empêchement et d'accrochage des vêtements et/ou cheveux longs dans les organes en mouvement; on recommande d'ailleurs l'utilisation de casque pour recouvrir les cheveux.
- Pendant le fonctionnement de la machine, s'assurer qu'aucune personne étrangère ne s'approche imprudemment de celle-ci ainsi que de ses commandes.
- L'accès est interdit aux étrangers à proximité de la machine en marche (même si elle est à l'arrêt).
- Dans le cas de présence de tiers (personnes étrangères ou collègues) à proximité de la machine, l'opérateur a la responsabilité de surveiller et d'avertir les autres des dangers.
- Ne pas porter des vêtements à manches larges, cravates, écharpes, bagues, bracelets et chaînettes ou effets personnels et objets similaires qui pourraient rester accrochés dans les parties en mouvement et causer ainsi des lésions graves.
- Avant d'intervenir sur la machine, vérifier que la clé de contact du tracteur a été enlevée.
- La machine ne peut être utilisée pour des travaux différents de ceux qui sont prévus et pour lesquels elle a été construite.
- Ne pas utiliser des parties de la machine séparées de l'ensemble ou de la configuration prévue par le constructeur.
- En détachant la machine, ayez soin de décrocher tout d'abord les tuyaux hydrauliques (si présents). Déposez-les dans le logement spécial indiqué afin d'éviter les ruptures possibles ou les renversements d'huile.



Avant d'éteindre le moteur du tracteur, tirer le frein de stationnement et contrôler que la vitesse est enclenchée.

- Ne pas utiliser la machine en fonction en marche arrière.
- S'assurer de la stabilité du tracteur et de la déclivité du terrain où l'on doit travailler. Sur les terrains en colline, il est conseillé de travailler avec un tracteur à quatre roues motrices équipé de pneus neufs de manière à optimiser l'adhérence au sol.

ES

- Está prohibido subirse a la máquina en cualesquiera puntos que no sean el puesto del operador, o bien introducir las manos u objetos a través los orificios de alimentación o salida de la banda cuando la máquina está en funcionamiento.
- Los operarios deben prestar atención al riesgo de trabarse y enredarse los vestidos y/o cabellos largos en los órganos en movimiento; se recomienda el uso de cofias para la cabeza.
- Durante el funcionamiento de la máquina asegurarse que nadie externo, se aproxime indebidamente a esta, o a los mandos.
- Queda prohibida la presencia de extraños en proximidad de la máquina en estado operativo (incluso detenida).
- En el caso de presencia de terceros (externos o del mismo taller) en las proximidades de la máquina, el operario debe vigilar y advertirles de la peligrosidad.
- No llevar prendas con mangas anchas, corbatas, zapatos, anillos, brazaletes y cadenas u objetos similares que puedan ser enganchados por las partes en movimiento y causar lesiones graves.
- Antes de intervenir en la máquina se deberá controlar que haya sido retirada la llave del encendido del tractor.
- La máquina no puede ser usada para operaciones diversas a aquellas previstas y para los cuales ha sido construida.
- No utilizar piezas de la máquina separadas del conjunto o de la configuración prevista por el fabricante.
- En el momento de desconectar la máquina, asegúrese de desconectar en primer lugar los tubos hidráulicos (si los hubiera). Deposítelos en el alojamiento señalado, a fin de evitar riesgos de rotura o vertidos de aceite.



Antes de apagar el motor del tractor, aplicar el freno de estacionamiento y controlar que esté puesta la marcha.

- No hacer funcionar la máquina marcha atrás.
- Asegurarse de la estabilidad del tractor y de la pendiente del terreno en que se debe trabajar. En terrenos montañosos, es aconsejable trabajar con tractores de cuatro ruedas motrices equipados con neumáticos no desgastados, para así mejorar la adherencia al suelo.

IT

- Fare particolare attenzione nell'utilizzo della macchina in discesa in quanto questa potrebbe aumentare la velocità di avanzamento del trattore.
- Controllare che gli innesti rapidi di collegamento siano inseriti correttamente (se presenti).
- Non avviare il trattore prima di essere correttamente seduti al posto di guida.
- Non utilizzare la macchina operatrice in avaria anche solamente sospetta, avvertite altresì il Vostro rivenditore più vicino o direttamente il servizio tecnico clienti della **FERRARI** per le irregolarità riscontrate e richiedetene l'intervento.
- Non utilizzare assolutamente la macchina in stato psico-fisico alterato sotto l'effetto di alcool o sotto l'effetto di medicinali come sonniferi, calmanti, eccitanti, droghe o qualsiasi altra sostanza lecita o illecita che possa in qualsiasi modo rallentare o alterare le percezioni sensoriali dell'individuo, i riflessi o la vista.
- Il trattore deve essere previsto di roll-bar o di cabina, e/o di ogni altro dispositivo di sicurezza prescritto dalle normative vigenti. L'operatore è tenuto al loro uso nei modi appropriati e prescritti sul libretto di uso e manutenzione del trattore.
- Mantenere costantemente il controllo del mezzo e conoscere le modalità di spegnimento e arresto immediato del trattore e della macchina operatrice.
- Dopo un urto contro un ostacolo, fermarsi, arrestare l'insieme trattore-macchina, inserire il freno di stazionamento, e constatare l'entità del danno. In caso di danni se pur lievi, prima di continuare, procedere alle riparazioni del caso.
- Prima di sganciare la macchina dal trattore appoggiarla stabilmente a terra ed assicurarsi che la stessa sia in equilibrio stabile, quindi e solo allora sganciare la macchina dal trattore verificandone comunque sempre la stabilità.
- Assicurarsi che l'aggancio al trattore venga effettuato in modo sicuro e stabile usando sempre le spine di sicurezza fornite in dotazione.
- Per la circolazione stradale fare riferimento alle norme del "Codice della Strada" in vigore.

EN

- Pay special attention while using the machine on a slope as this can increase the tractor speed.
- Check to make sure the quick-release couplings (if present) are inserted correctly.
- Do not start up the tractor unless you are seated correctly in the driver's seat.
- Do not use the operating machine if a fault is suspected; contact your dealer or contact the **FERRARI** Customer Service directly to inform them of the problem and request assistance.
- Do not use the machine if you are in an altered metal-physical state under the effect of alcohol or medicines such as sleeping tablets, tranquilizers, stimulants, drugs or other acceptable or illegal substances which can, in some way, slow down or alter the sensorial perceptions, reflexes or vision.
- The tractor must be provided with a roll-bar or cab, and/or all other safety devices prescribed by the safety standards. The operator must use these appropriately as prescribed in the tractor use and maintenance Manual.
- Always maintain control over the vehicle and be familiar with the method for switching on and immediately stopping the tractor and the operating machine.
- In case of impact against an obstacle, stop the tractor-machine assembly, apply the parking brake and check the extent of the damage. If there is even slight damage, carry out the necessary repairs before continuing with operations.
- Before unhooking the machine from the tractor, park it stably on the ground and ensure that it is balanced, and unhook the machine from the tractor, always ensuring the stability.
- Make sure the machine is hooked safely and stably to the tractor always using the shear pin supplied.
- For road travel, refer to the "Road Traffic Rules" in force.



FR

- Faire particulièrement attention à l'utilisation de la machine dans une descente, car cela pourrait augmenter la vitesse d'avancement du tracteur.
- Contrôler que les raccords rapides de raccordement (si présents) sont insérés correctement.
- Ne jamais démarrer le tracteur sans être d'abord parfaitement installé au poste de conduite.
- Ne pas utiliser la machine si elle est en panne ou si elle a un problème et signaler immédiatement au revendeur de zone ou directement au service technique clients de **FERRARI** tous les problèmes rencontrés et demander à ces derniers d'intervenir.
- Il est strictement interdit d'utiliser la machine dans un état psycho-physique altéré ou sous l'effet d'alcool, de médicaments tels des somnifères, des calmants, des excitants, des drogues ou tout autre substance licite ou illicite pouvant de quelque manière ralentir ou altérer les perceptions sensorielles de l'individu, les réflexes ou la vue.
- Le tracteur doit être équipé de roll-bar ou d'une cabine et/ou de tout autre dispositif de sécurité recommandé par les normes en vigueur. L'opérateur doit les utiliser de manière appropriée et indiquée sur la notice d'utilisation et de maintenance du tracteur.
- Conserver constamment le contrôle de l'engin et connaître les modes d'arrêt immédiat du tracteur et de la machine.
- Après avoir heurté un obstacle, il faut s'arrêter, arrêter l'ensemble tracteur-machine, enclencher le frein de stationnement et constater l'importance des dégâts. En cas de détériorations, même légères, il faut effectuer les réparations avant de continuer.
- Avant de décrocher la machine du tracteur, il faut la poser stablement au sol et s'assurer que cette dernière est en équilibre stable, puis et seulement à ce moment là, décrocher la machine du tracteur en contrôlant toujours sa stabilité.
- Vérifier que l'attelage au tracteur est effectué de manière sûre et stable en utilisant toujours les fiches de sécurité fournies.
- Pour la circulation sur toute, se référer aux normes du code de la route en vigueur.

ES

- Prestar especial atención cuando se utiliza la máquina cuesta abajo, ya que podría aumentar la velocidad de avance del tractor.
- Controlar que los acoplamientos rápidos de conexión, si los hubiera, estén correctamente aplicados.
- No encender el tractor sin estar debidamente sentados en el puesto del conductor.
- No utilizar la máquina operadora en caso de la más mínima sospecha de avería; advierta de las irregularidades encontradas a su concesionario más cercano o directamente al servicio de asistencia técnica de **FERRARI** y solicite su intervención.
- No utilice en ningún caso la máquina si se encuentra en un estado psico-físico alterado, bajo el efecto del alcohol o de medicamentos, somníferos, calmantes, excitantes, drogas o cualquier otra sustancia lícita o ilícita que pueda de algún modo disminuir la capacidad de reacción o alterar las percepciones sensoriales, los reflejos o la vista.
- El tractor debe estar equipado con roll-bar o cabina, así como con todos los demás dispositivos de seguridad establecidos por las normativas vigentes. El operador deberá utilizarlos del modo más adecuado, como se indica en el manual de uso y mantenimiento del tractor.
- Mantener constantemente el vehículo bajo control y estar perfectamente informados acerca de los modos de apagado y parada inmediata de la máquina operadora.
- En caso de chocar contra un obstáculo, detenerse, parar el conjunto tractor-máquina, poner el freno de estacionamiento y comprobar la entidad de los daños. En caso de daños, por leves que sean, no continuar sin antes efectuar las reparaciones correspondientes.
- Antes de desacoplar la máquina del tractor, apoyarla en modo estable en el suelo y asegurarse de que quede en equilibrio firme; sólo entonces desacoplar la máquina del tractor, sin olvidarse en ningún caso de comprobar la estabilidad.
- Asegúrese de que el acoplamiento al tractor se lleve a efecto en modo seguro y estable, usando siempre las clavijas de seguridad servidas de serie.
- Para circular por carretera, atenerse a las normas vigentes del Código de Circulación.

IT

- Attenzione allo stato di usura dei tubi idraulici, sostituirli se danneggiati, essi devono comunque essere sostituiti almeno ogni 4 anni, oppure verificare la scadenza (in alcuni casi) stampigliata sul tubo stesso.
- Verificare che le protezioni, i ripari e tutti i dispositivi di sicurezza siano al loro posto e siano in buono stato ed efficienza.
- Evitare di parcheggiare la macchina su discese ripide o su terreni poco stabili.
- Riparare o sostituire parti del mezzo eventualmente rotte, sempre e solo se gli interventi sono indicati tra quelli possibili nel manuale di istruzione. In caso contrario rivolgersi al rappresentante di zona del costruttore o ad un'officina meccanica debitamente autorizzata.
- Assicurarsi che la trattrice sia munita di specchietti retrovisori, per garantire la visibilità laterale su entrambi i lati della macchina.
- Durante la fase di carico della macchina la zona circostante è da ritenersi pericolosa.
- La formazione professionale dell'utilizzatore, come previsto dalla legislazione vigente, dovrà essere svolta a cura del datore di lavoro, ma in considerazione della pericolosità della macchina, è indispensabile che il costruttore della macchina o il suo rappresentante di zona mettano a disposizione la loro esperienza per formare ed addestrare il personale delle aziende agricole ed agro-meccaniche.
- Si sottolinea che durante l'uso della macchina occorre rispettare tutte le disposizioni sulla salute e sicurezza dei lavoratori di cui al DLgs 626/94, e successive modifiche ed integrazioni.
- Prima di iniziare a lavorare, è necessario familiarizzare con i comandi della macchina.
- Prima di abbandonare il trattore, abbassare il sollevatore, inserire il freno di stazionamento e togliere la chiave di accensione dal quadro comandi.
- Tenere presente che la tenuta di strada, la capacità di direzione e frenatura sono influenzati dalla presenza di una macchina portata o trainata.
- In fase di trasporto su strada, con macchina sollevata mettere in posizione di blocco la leva di comando del sollevatore idraulico.

EN

- Check the hydraulic pipes for wear, replace those that are damaged; in any case, these must be replaced at least once every 4 years, or check the expiry date (in some cases) imprinted on the pipe.
- Make sure that the protectors, guards and all the safety devices are in place and are in good working condition.
- Do not park the machine on steep slopes or on unstable ground.
- Only repair and/or replace faulty parts when the relative procedure is described in this manual. For operations not included in this manual, contact your local dealer or an authorized workshop.
- Make sure the tractor is fitted with rear view wing mirrors which guarantee visibility along both sides of the machine.
- When the machine is being loaded, the surrounding area is to be considered a danger zone.
- The Operator's professional training, in accordance with current legislation, is the employer's responsibility, but, due to the particularly dangerous nature of the machine, it is essential that the machine manufacturer or local dealer, put their expertise and experience at the Customer's disposal to help train personnel.
- It is important to remember that when using the machine, all legislation concerning the health and safety of employees, included in DLgs 626/94 and all successive amendments and supplements, must be observed.
- Before starting work, the operator must be familiar with all the machine controls.
- Before leaving the tractor: lower the lifter, set the parking brake and remove the ignition key from the dashboard.
- Bear in mind that road-holding, steering and braking performance are affected by the carrying or towing of machinery.
- When transporting the machine by road, after having raised it, place the hydraulic lifter control lever in the locked position.



FR

- Attention à l'état d'usure des tuyaux hydrauliques; les remplacer lorsqu'ils sont endommagés ; ils doivent être remplacés au moins tous les 4 ans ou bien vérifier leur échéance (dans certains cas) estampillée sur le tuyau.
- Vérifier que les protections et tous les dispositifs de sécurité sont à leur place et en bon état.
- Il faut éviter de stationner la machine sur des pentes raides ou sur des sols instables.
- Réparer ou remplacer des composants de l'engin, éventuellement cassés, toujours et uniquement si ces interventions sont indiquées parmi celles qui sont possibles dans le manuel d'instruction. Dans le cas contraire, il faut contacter le représentant de zone du constructeur ou un atelier mécanique autorisé.
- Il faut s'assurer que le tracteur est équipé de rétroviseurs latéraux, pour assurer une bonne visibilité latérale sur les deux côtés de la machine.
- Lors de la phase de chargement de la machine, il faut savoir que la zone à proximité est dangereuse.
- La formation professionnelle de l'utilisateur, comme cela est prévu par la réglementation en vigueur, doit être effectuée par l'employeur, mais compte tenu du danger des machines, il faut impérativement que le constructeur de la machine ou son représentant de zone fournisse son expérience pour former le personnel des exploitations agricoles et agro-mécaniques.
- Il est signalé, que lors de l'utilisation de la machine, il faut respecter toutes les dispositions en matière de santé et de sécurité des travailleurs conformément à la loi en vigueur.
- Avant de commencer à travailler, il faut s'habituer aux commandes de la machine.
- Avant d'abandonner le tracteur, abaisser l'élévateur, insérer le frein de stationnement et enlever la clé de contact du tableau de contrôle.
- Se rappeler que la présence d'une machine portée ou remorquée a une influence sur la tenue de route, la capacité de direction et de freinage.
- En phase de transport sur route, avec la machine soulevée, mettre le levier de commande de l'élévateur hydraulique en position de blocage.

ES

- Se debe prestar atención al estado de desgaste de los tubos hidráulicos, que deberán sustituirse si presentan daños y, en todo caso, cada 4 años como mínimo. Es conveniente comprobar la fecha de caducidad grabada (en algunos casos) sobre ellos.
- Comprobar que las protecciones, cubiertas y demás dispositivos de seguridad estén en su sitio y en buen estado de funcionamiento.
- Evitar aparcar la máquina en cuevas abajo muy pronunciadas o en terrenos poco estables.
- Reparar o sustituir las partes del medio que puedan haberse roto, únicamente en caso de que dichas operaciones estén recogidas en el manual de instrucciones como reparaciones que pueden efectuarse. Caso contrario, dirigirse al representante de zona del fabricante, o a un taller mecánico debidamente autorizado.
- Asegúrese de que el tractor esté dotado de espejos retrovisores, para garantizar la visibilidad lateral en los dos lados de la máquina.
- Durante la fase de carga de la máquina, la zona en torno debe considerarse peligrosa.
- El empresario empleador se encargará de la formación profesional del usuario, tal y como se regula en la legislación vigente. Sin embargo, considerando la peligrosidad de la máquina, es indispensable que el fabricante de la máquina o su representante de zona pongan a disposición su experiencia para formar y adiestrar al personal de las empresas agrícolas y agro-mecánicas.
- Hay que subrayar que, durante el uso de la máquina se deben respetar todas las disposiciones en materia de salud y seguridad de los trabajadores recogidas en el DLgs 626/94 y en sus posteriores actualizaciones e integraciones.
- Antes de empezar a trabajar, es necesario familiarizarse con los mandos de la máquina.
- Antes de dejar el tractor, bajar el elevador, poner el freno de estacionamiento y quitar la llave de encendido del tablero de mandos.
- No hay que olvidar que el agarre en la calzada, la capacidad de dirección y el frenado se ven influenciados por la presencia de una máquina cargada o arrastrada.
- Durante el transporte por carretera, con la máquina elevada, poner en posición de bloqueo la palanca de mando del elevador hidráulico.

IT

- **L'operatore deve prendere posizione sulla macchina solo con trattore fermo e bloccato e con macchina posizionata a terra. E' assolutamente vietato effettuare spostamenti sul campo di lavoro e su strada, con sollevatore alzato ed operatori a bordo.**
- **E' vietato scendere e salire, con macchina in movimento e non appoggiata a terra.**
- **Non utilizzare la macchina nelle ore notturne e comunque con scarsa visibilità.**

EN

- **The operator should get into position on the machine only while the tractor is stationary, with the parking brake on and the machine standing on the ground. Never move the machine while it is in the field of work or on the road, with the lifter in the raised position or while the operator is on board.**
- **Do not get on or off the machine while it is in motion or when it is not standing on the ground.**
- **Do not use the machine during the night or in any case by little visibility.**



Manuale d'uso e manutenzione
Operating and service manual
Mode d'emploi et d'entretien
Manual de uso y mantenimiento



TRAPIANTATRICE MECCANICA
MECHANICAL TRANSPLANTING MACHINE
PLANTEUSE MECANIQUE
TRASPLANTADORA MECANICA



FR

- L'opérateur doit prendre position sur la machine seulement lorsque le moteur est à l'arrêt et bloqué et lorsque la machine est au sol. Il est strictement interdit de se déplacer sur le terrain de travail et sur la route lorsque l'élévateur est relevé et que les opérateurs sont à bord.
- Il est interdit de descendre et de monter si la machine est en mouvement et qu'elle n'est pas en appui au sol.
- Ne pas utiliser la machine pendant la nuit et dans tous les cas lorsque la visibilité est réduite.

ES

- El operador debe situarse sobre la máquinas sólo cuando el tractor está parado y bloqueado y con la máquina posada en el suelo. Está completamente prohibido desplazarse por el campo de trabajo y por la carretera con el elevador en posición alta y con operadores a bordo.
- Está prohibido descender y subir con la máquina en movimiento y no apoyada en el suelo.
- No utilizar la máquina en las horas nocturnas o con visibilidad escasa.

IT



ATTENZIONE: PERICOLO DI SCHIACCIAMENTO! Assicurarsi che nessuna persona si introduca tra macchina e trattore (Fig. 1), soprattutto quando questa è accesa; un qualsiasi movimento anche accidentale della trattore, una sterzata brusca, esporrebbe la persona ad un grave rischio di trascinamento e schiacciamento con conseguenze anche gravi.



ATTENZIONE: PERICOLO DI SCHIACCIAMENTO (Fig. 2)! Prima di mettervi in marcia con la macchina, assicuratevi che non ci sia alcuna persona sotto alla macchina, che svolga ad esempio operazioni di manutenzione, di pulizia, di registrazione o di sostituzione, ecc., senza esserne a conoscenza, in quanto la persona interessata sarebbe esposta ad un grave rischio di schiacciamento agli arti con conseguenze anche gravi. Assicuratevi comunque oltre ad una eventuale persona sotto alla macchina, che non vi siano corpi estranei (tipo: utensili, martinetti per il sollevamento, ecc.) che potrebbero pregiudicare la sicurezza della macchina.

EN



WARNING: CRUSHING HAZARD! Make sure no-one comes between the machine and the tractor (Fig. 1), especially when the latter is running; any accidental movement of the tractor or sharp steering means the person risks being dragged or crushed by the machinery. The resulting injuries can be extremely serious



WARNING: CRUSHING HAZARD (Fig. 1)! Before setting off with the mixer-wagon, make sure no-one is underneath the machine, who unbeknown to the tractor driver, may be carrying out maintenance operations, cleaning or adjusting the machine or carrying out repairs or replacements etc., this person is exposed to serious crushing hazards: should the tractor driver inadvertently set off, the person is likely to sustain serious injuries. As well as checking to make sure there are no persons under the machine, make sure there are no obstacles or foreign objects (e.g.: tools, jacks, etc.) which could jeopardize machine safety.

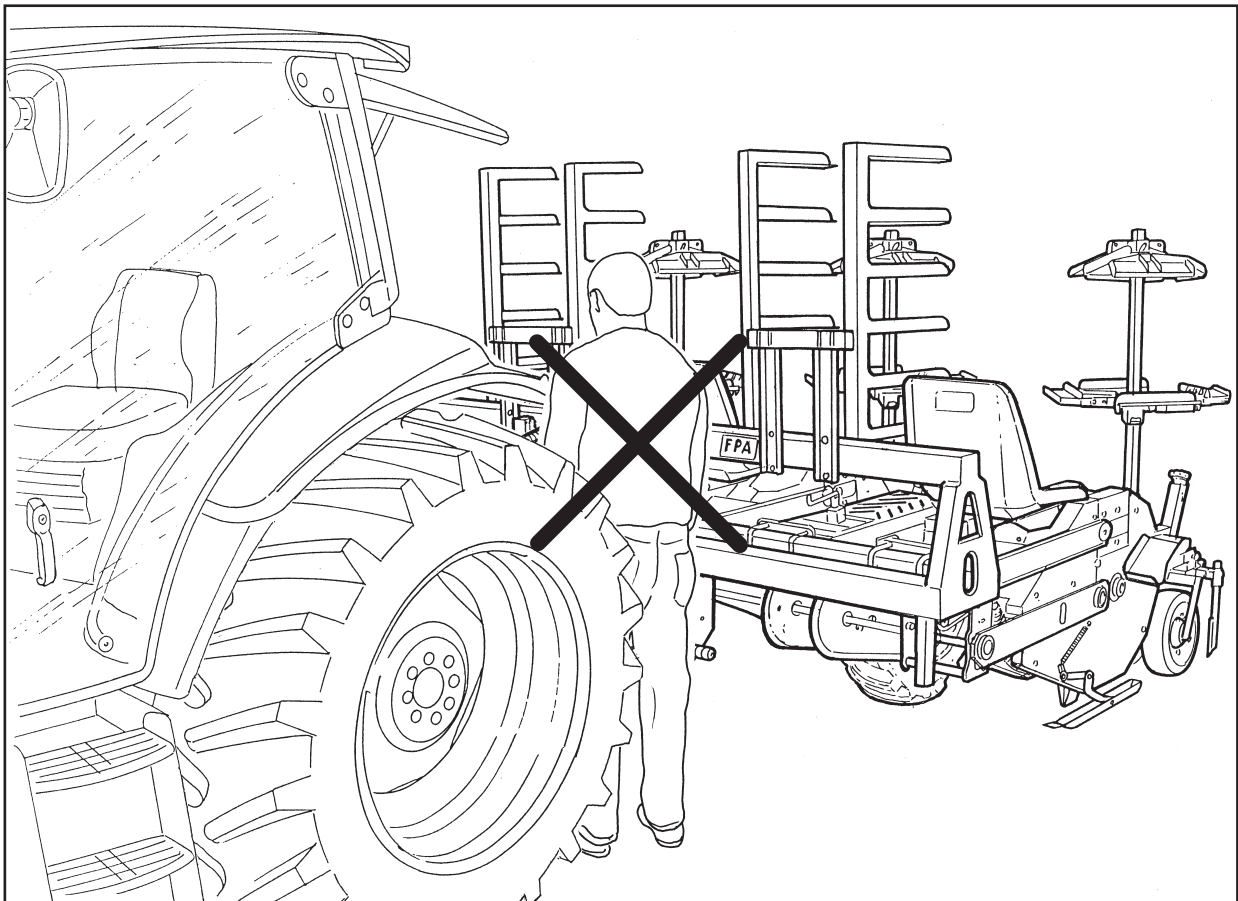

Fig. 1

FR



**ATTENTION : DANGER D'ECRA-
 SEMENT !** Il faut s'assurer qu'aucune
 personne ne s'introduise entre la machi-
 ne et le tracteur (Fig. 1), surtout lorsque
 cette dernière est actionnée ; tout mouvement,
 même accidentel du tracteur et un braquage
 brusque exposerait la personne concernée à un
 risque grave d'entraînement et de cisaillement
 pouvant avoir des graves conséquences.



**ATTENTION : DANGER D'ECRA-
 SEMENT (Fig. 1) !** Avant de démarrer
 avec la chargeuse mélangeuse, il faut
 s'assurer que personne ne se trouve
 sous la machine, pour effectuer des opérations
 d'entretien, de nettoyage, de réglage ou de rem-
 placement, etc, sans le savoir, car cette perso-
 ne serait exposées à un grave risque d'écrase-
 ment des membres, pouvant avoir de graves
 conséquences. Dans tous les cas, il faut s'assu-
 rer, outre la présence d'une éventuelle personne
 sous la machine, qu'il n'y a pas de corps étran-
 gers (type : outils, crics de levage, etc) risquant
 de compromettre la sécurité de la machine.

ES



**¡ATENCIÓN! ¡PELIGRO DE APLA-
 STAMIENTO!** Asegúrese de que no se
 meta nadie entre la máquina y el tractor
 (Fig. 1), sobretodo si el tractor está en-
 cendido; cualquier movimiento accidental del
 tractor, un giro de volante brusco, expondría a
 la persona a un grave riesgo de arrastre y apla-
 stamiento, con consecuencias que podrían ser
 graves.



**¡ATENCIÓN! ¡PELIGRO DE APLA-
 STAMIENTO! (Fig.2)** Antes de poner-
 se en marcha con la máquina, asegúrese
 de que, sin que usted lo sepa, no haya
 bajo la máquina algún operador realizando ac-
 tuaciones de mantenimiento, de limpieza, de re-
 gulación, de sustitución, etc., ya que la persona
 en cuestión se vería expuesta a un grave riesgo
 de aplastamiento de las extremidades, con con-
 secuencias que podrían ser graves. Además de
 comprobar que no haya nadie bajo la máquina,
 asegúrese también de que no haya cuerpos ex-
 traños (p.ej.: herramientas, gatos elevadores,
 etc.), que podrían comprometer la seguridad de la
 máquina.

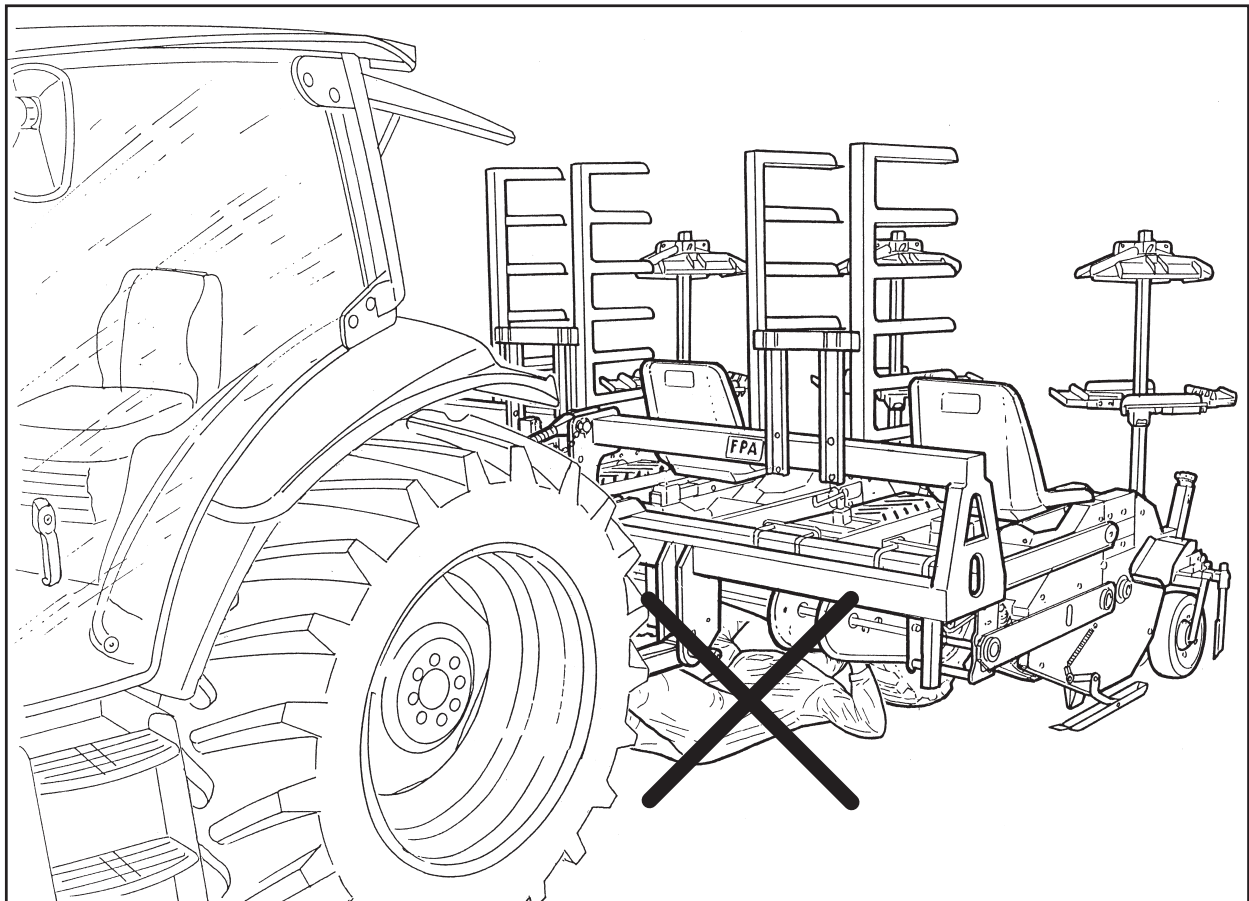

Fig. 2

IT



ATTENZIONE: PERICOLO DI SCHIACCIAMENTO (Fig. 3)! Prestare la massima attenzione nel caso necessitasse avanzare in retromarcia, che non vi siano persone dietro alla macchina, in quanto la persona interessata sarebbe esposta ad un rischio di contusione (per il contatto con la struttura) o investimento/trascinamento con conseguenti lesioni anche gravi.



ATTENZIONE! Nell'aprire la guida automatica (A - Fig. 4), fare attenzione a non colpire persone che si dovessero trovare nelle vicinanze, **PERICOLO DI CONTUSIONE.**

EN



WARNING: CRUSHING HAZARD (Fig. 3)! When reversing, take great care that there is nobody behind the machine. Reversing into a person could expose them to the risk of contusion (from contact with the frame) or collision/dragging, which could lead to serious injury.



WARNING: When opening the automated drive (A - Fig. 4), pay attention not to hit people nearby the machine, **CONTUSION HAZARD.**

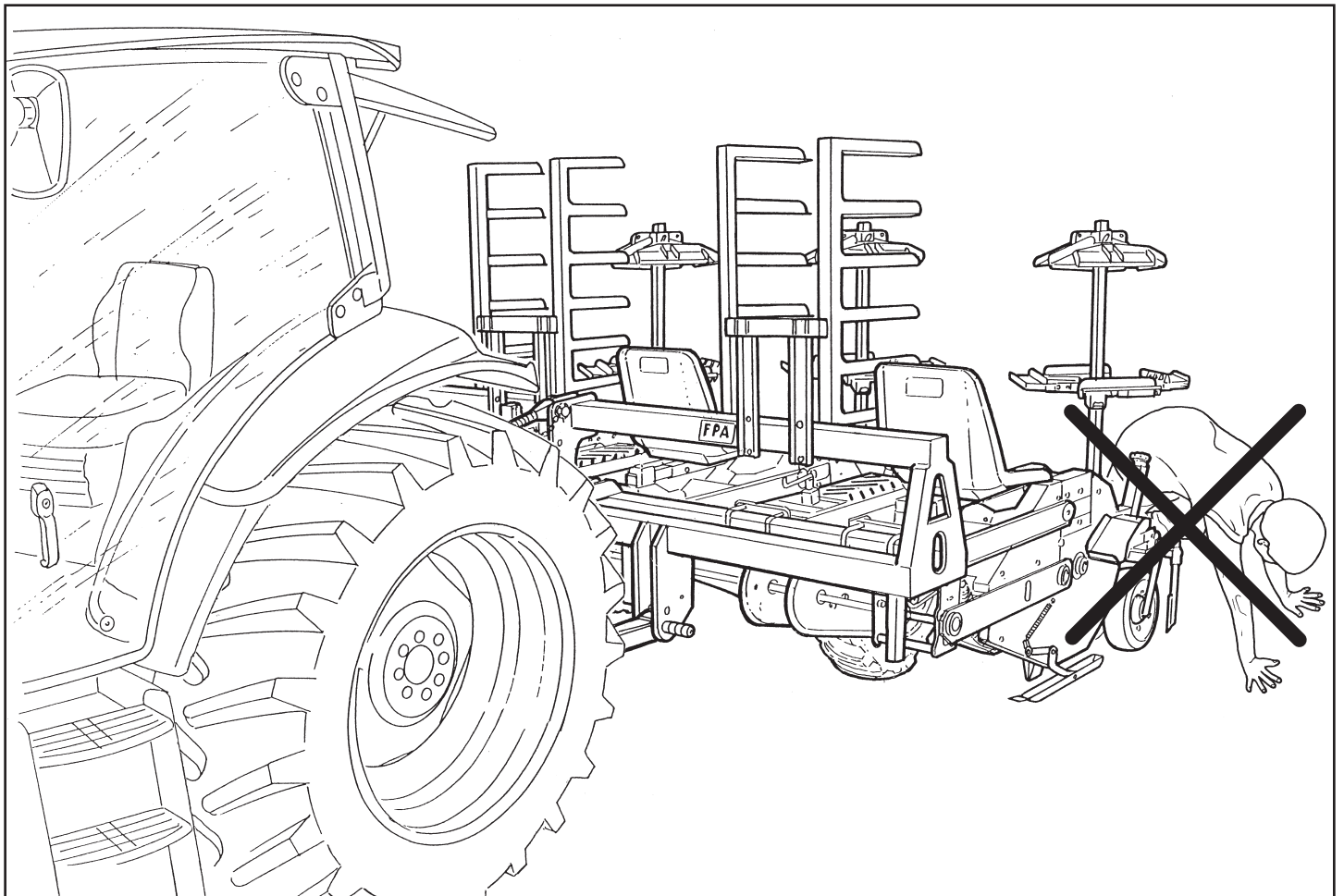

Fig. 3

FR



**ATTENTION : DANGER D'ECRA-
 SEMENT (Fig. 3)!** Si vous devez faire
 marche arrière, faire très attention que
 personne ne se trouve derrière la ma-
 chine car la personne concernée serait exposée
 à un risque de contusion (lié au contact avec la
 structure) ou d'investissement/ entraînement qui
 peut entraîner de graves lésions.



ATTENTION! Lorsque vous ouvrez la
 conduite automatique (A -Fig. 4), faites
 attention à ne pas heurter des person-
 nes qui peuvent se trouver à proximité,
RISQUE DE CONTUSION.

ES



**¡ATENCIÓN! PELIGRO DE ¡PELI-
 GRO DE APLASTAMIENTO!** (Fig. 3)
 En caso de que necesite avanzar marcha
 atrás, preste la máxima atención a que
 no haya personas detrás de la máquina, ya que
 se encontrarían expuestas a un riesgo de contu-
 sión (por el contacto con la estructura) o atropel-
 lo/arrastre con las consiguientes lesiones, que
 podrían ser graves.



¡ATENCIÓN! Al abrir la guía automáti-
 ca (A - Fig. 4), preste atención a no golpear
 personas que podrían encontrarse en
 proximidad, **PELIGRO DE CONTUSIÓN.**

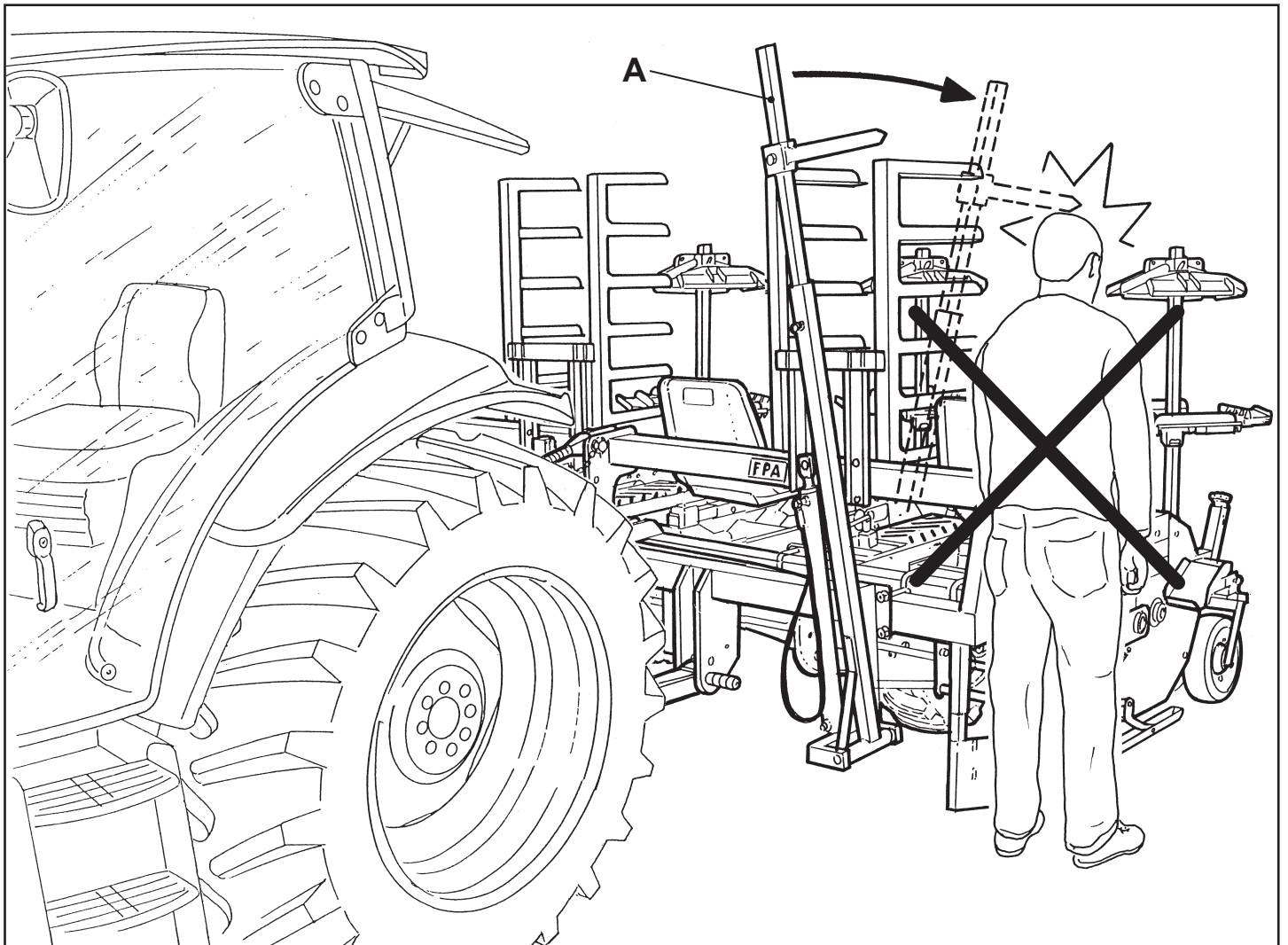

Fig. 4

IT



ATTENZIONE: PERICOLO DI SCHIACCIAMENTO (Fig. 5)! Fare molta attenzione quando si conduce la macchina, che nessuna persona si avvicini in prossimità dei vomeri (A), in quanto questa si esporrebbe ad un rischio di **SCHIACCIAMENTO E TRASCINAMENTO** degli arti con conseguenti lesioni.



ATTENZIONE! Quando si solleva o si abbassa la macchina con il sollevatore del trattore, fare molta attenzione a non colpire persone, cose o animali.



ATTENZIONE! Quando si introduce la piantina all'interno del bicchiere, fare molta attenzione a non spingersi ulteriormente con le braccia all'interno fra le due corone porta bicchieri (B - Fig. 6), a maggior ragione con la macchina in movimento, in quanto ci si esporrebbe ad un rischio di trascinamento con conseguenti lesioni anche gravi.

EN



WARNING: CRUSHING HAZARD (Fig. 5)! When driving make sure that nobody approaches to the ploughshares (A), as this could cause crushing and dragging with consequent injuries.



WARNING! When lifting or lowering the machine by means of the tractor, take care not to hit people, things or animals nearby.



WARNING! When placing the plant inside the cup take care not to lean forward with the arms towards the cups gears (B - Fig. 6) above all when the machine is working, because this might cause dragging with consequent injuries.

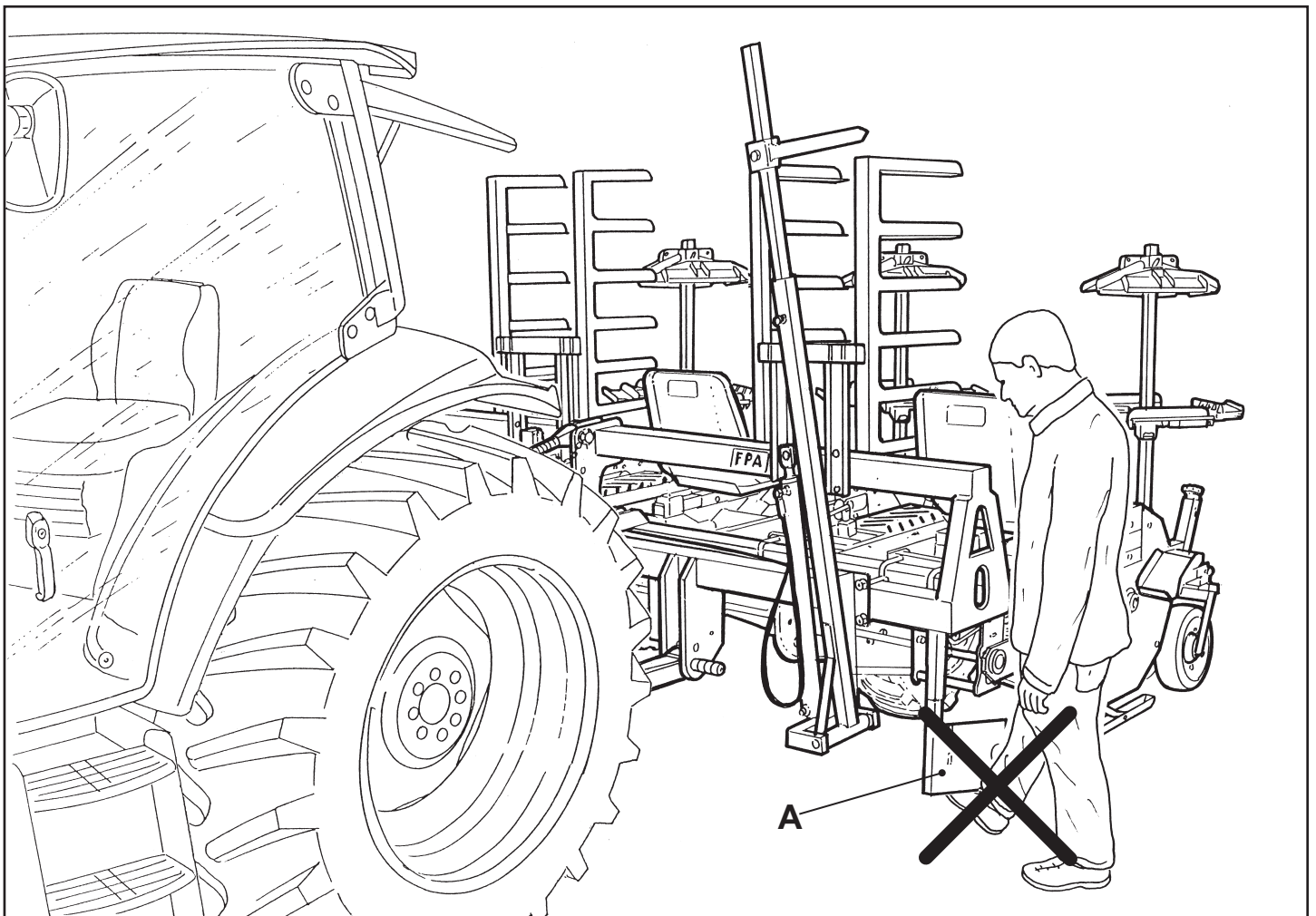

Fig. 5

FR



**ATTENTION : DANGER D'ECRA-
 SEMENT (Fig. 5)!** Faites très attention
 lorsque vous conduisez la machine,
 veillez à ce que personne ne s'approche
 près des socs (A), car cela exposerait à un risque
d'ÉCRASEMENT ET D'ENTRAÎNEMENT des
 membres en provoquant des lésions.



ATTENTION! Lorsque vous soulevez
 ou baissez la machine avec l'élevateur
 du tracteur, faites très attention à ne pas
 heurter des personnes, des choses ou
 des animaux.



ATTENTION! Lorsque vous introdui-
 sez une petite plante à l'intérieur du
 verre, faites très attention à ne pas vous
 pousser ultérieurement avec vos bras à
 l'intérieur entre les deux couronnes porte-verres
 (B -Fig. 6), d'autant plus si la machine est en
 mouvement, car vous seriez exposé à un risque
 d'entraînement qui pourrait provoquer des lé-
 sions même graves.

ES



**¡ATENCIÓN! PELIGRO DE ¡PELI-
 GRO DE APLASTAMIENTO!** (Fig.
 5) Preste particular atención al conducir
 la máquina, asegúrese de que ninguna
 persona se acerque en proximidad de las rejas
 (A), pues estaría expuesta a riesgo de **APLAS-
 TAMIENTO Y ARRASTRE** de los miembros con
 consiguientes lesiones.



¡ATENCIÓN! Al elevar o al bajar la
 máquina con el elevador del tractor, pre-
 ste atención a no golpear personas, co-
 sas o animales.



¡ATENCIÓN! Al introducir la planta al
 interior del vaso, preste atención a no
 entrar demasiado con los brazos entre
 las dos coronas portavasos (B - Fig. 6),
 sobretodo si la máquina está en movimiento,
 pues estaría expuesto a riesgo de arrastre con
 consiguientes lesiones graves.

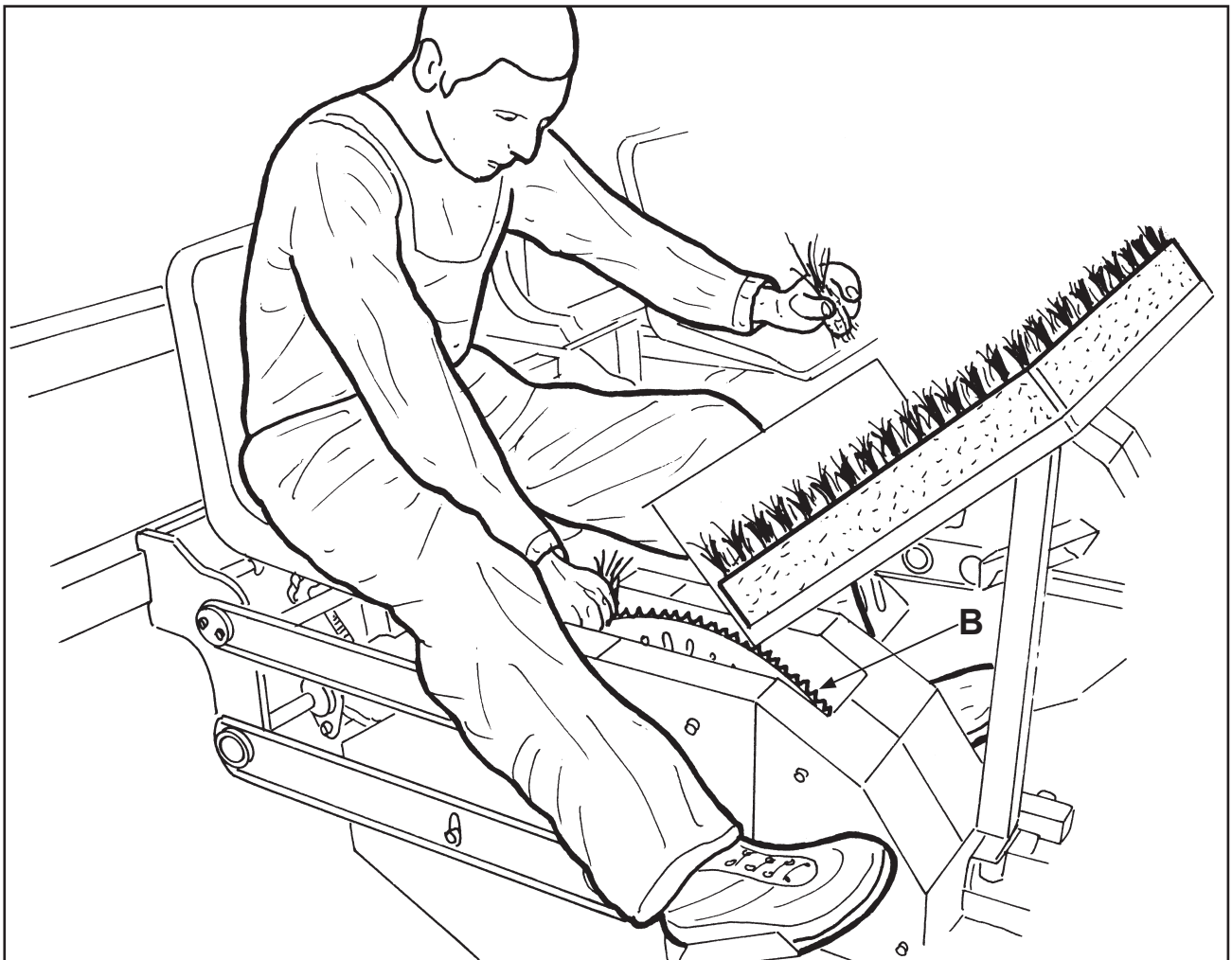

Fig. 6

IT

QUALIFICHE E MANSIONI DEL PERSONALE

Sono qui definite le caratteristiche professionali del personale addetto.



ATTENZIONE: *l'uso della macchina è consentito solo al personale incaricato ed adeguatamente istruito, che si trova in condizioni di salute tali da consentire il regolare svolgimento delle sue attività.*



OPERATORE: svolge le mansioni di esercizio ordinario, necessarie al funzionamento della macchina: attuazione dei comandi, sorveglianza del ciclo produttivo, pulizia delle superfici e intervento in caso di inceppamento. Nella normale produzione l'operatore dovrà agire con tutte le protezioni abilitate.



TECNICO: il personale della ditta Costruttrice o altro personale autorizzato dalla stessa svolge attività complesse di installazione, messa a punto, riparazione e, su richiesta, di addestramento del personale addetto alla macchina.

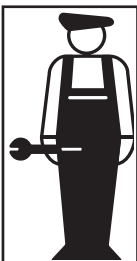

MANUTENTORE MECCANICO: è colui che, direttamente dipendente dall'utilizzatore o dal costruttore, comunque adeguatamente istruito, esegue la manutenzione ordinaria e straordinaria sulla macchina e ne riporta i risultati su appositi registri.

EN

QUALIFICATIONS AND DUTIES OF PERSONNEL

The professional characteristics of operating personnel are described below.



IMPORTANT: *the machine must only be used by suitably trained operating personnel who are in conditions of health enabling the regular carrying out of their activities.*



OPERATOR: an operator who carries out the duties of ordinary operations required for machine operation: operating the controls, supervision of the production cycle, cleaning of surfaces and intervention in case of jamming. In normal production, the operator must operator with all the protectors enabled.



TECHNICIAN: the Manufacturer's personnel or other personnel authorized by the Manufacturer to carry out complex activities of installation, preparation, repair and, by request, training of machine operating personnel.

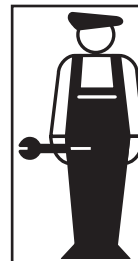

MECHANICAL MAINTENANCEMAN: he is directly employed by the user or the Manufacturer, and is in any case adequately trained to carry out ordinary and extraordinary maintenance on the machine, and records the results in special registers.

FR

QUALIFICATIONS ET MENTIONS DU PERSONNEL

Les caractéristiques professionnelles du personnel préposé sont définies ainsi.



ATTENTION: l'utilisation de la machine est uniquement consentie au personnel chargé et instruit adéquatement et qui se trouve en conditions de santé telles à permettre un déroulement régulier de ses activités.



OPÉRATEUR: accomplit les mentions d'exercice ordinaire, nécessaires au fonctionnement de la machine: exécution des commandes, surveillance du cycle productif, nettoyage des surfaces et intervention en cas de coinçage. Lors de la production normale, l'opérateur devra agir avec toutes les protections habilitées.



TECHNICIEN: le personnel de la Société Constructrice ou autre personnel autorisé par celle-ci, qui accomplit des activités d'installation complètes, mises au point, réparations et, sur demande, formation du personnel préposé à la machine.

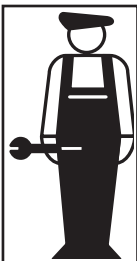

HOMME D'ENTRETIEN MÉCANIQUE: c'est celui qui dépend directement de l'utilisateur ou du constructeur, et de toute façon qui est formé de manière adéquate. Il exécute l'entretien ordinaire de la machine et en reporte les résultats sur des registres appropriés.

ES

CALIFICACIÓN Y MISIONES DEL PERSONAL

Se definen a continuación las características profesionales del personal apropiado.



ATENCIÓN: el uso de la máquina está permitido sólo para el personal encargado y adecuadamente instruido, que se encuentra en condiciones de salud tales para consentir el regular desarrollo de su actividad.



OPERARIO: desarrolla las actividades ordinarias, necesarias para el funcionamiento de la máquina: actuación de los mandos, vigilancia del ciclo productivo, limpieza de las superficies y intervención en caso de paro de la máquina. En la producción normal, el operario deberá trabajar con todas las protecciones habilitadas.



TÉCNICO: el personal de la empresa constructora u otro personal autorizado, capacitado para la actividad de instalación, puesta a punto, reparación y, si se solicita, de adiestramiento del personal para el funcionamiento de la máquina.

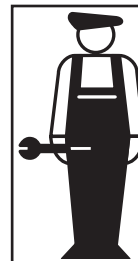

PERSONAL DE MANTENIMIENTO MECÁNICO: se trata de aquella persona, que depende directamente del usuario o del fabricante, adecuadamente instruido, que se encarga del mantenimiento ordinario y extraordinario de la máquina y anota los resultados en adecuados registros.

IT



PERSONALE ADDETTO ALLA MOVIMENTAZIONE E TRASPORTO: personale che ha ricevuto adeguata istruzione sull'uso dei dispositivi di sollevamento e movimentazione.

EN



HANDLING AND TRANSPORT PERSONNEL: personnel that have received adequate training on use of the lifting and handling devices.



PERSONALE ADDETTO ALLO SMALTIMENTO: persona esperta in grado di eseguire correttamente le operazioni specifiche alla propria mansione e istruito dal Datore di Lavoro in modo adeguato in materia di sicurezza e di salute.



DISPOSAL PERSONNEL: skilled persons able to correctly carry out their specific duties and who are suitably trained by the Employer in matters of safety and health.

NORME IGIENICHE DI SICUREZZA NEL TRATTAMENTO DEI LUBRIFICANTI



È di estrema importanza leggere con particolare attenzione le presenti informazioni e le pubblicazioni richiamate nella confezione stessa.

Accertarsi che tutto il personale addetto ai lubrificanti sia a conoscenza di quanto indicato.

IMMAGAZZINAGGIO

Tenere i lubrificanti al di fuori della portata dei bambini, e delle persone non qualificate ed autorizzate alla movimentazione dei lubrificanti.



Non immagazzinare mai lubrificanti in contenitori aperti o non contrassegnati da etichetta.

SMALTIMENTO

Tutti i prodotti di scarto devono essere smaltiti in conformità alle norme pertinenti.



La raccolta e lo smaltimento dell'olio usato deve essere conforme alle norme locali. Non versare mai olio usato nelle fognature, canali di scolo o sul terreno.

HEALTH AND SAFETY RULES WHEN HANDLING LUBRICANTS



It is extremely important to very carefully read the present information and relative publications carried on the container.

Make sure that all personnel in charge of lubricants are aware of the information given.

STORAGE

Keep lubricants out of reach of children and persons not qualified and authorized to handle lubricants.



Never store lubricants in open containers or containers not marked with a label.

DISPOSAL

All waste products must be disposed of in accordance with the relative regulations.



Collection of disposal of old oil must be carried out in compliance with local regulations. Never pour oil in drains, gutters or on the ground.

FR



PERSONNEL PRÉPOSÉ AU DÉPLACEMENT ET AU TRANSPORT: personnel qui a reçu une instruction adéquate sur l'utilisation des dispositifs de soulèvement et de déplacement.



PERSONNEL PRÉPOSÉ À L'ÉVACUATION: personnel expert, en grade d'exécuter correctement les opérations spécifiques à la propre mention et instruit par L'Employeur de façon adéquate en matière de sécurité et de santé.

ES



PERSONAL ENCARGADO DE LA MOVIMENTACIÓN Y EL TRANSPORTE: personal que ha recibido adecuadas instrucciones sobre el uso de los dispositivos de elevación y movimentación.



PERSONAL ENCARGADO DE LA ELIMINACIÓN: persona experta en grado de efectuar correctamente las operaciones específicas al propio puesto, e instruido en modo adecuado, en materia de seguridad y de salud.

NORMES DE SECURITE SANITAIRES DANS LE TRAITEMENT DES LUBRIFIANTS



Il est d'extrême importance de lire avec une attention particulière les informations présentes et les publications citées dans le manuel.

S'assurer que tout le personnel préposé aux lubrifiants soit à connaissance de ce qui est indiqué

EMMAGASINAGE

Tenir les lubrifiants hors de portée des enfants et des personnes non qualifiées et non autorisées au déplacement de ceux-ci.



Ne jamais emmagasiner les lubrifiants dans des récipients ouverts ou non marqués d'étiquette.

EVACUATION

Tous les déchets doivent être évacués en conformité des normes en vigueur.



Le ramassage et l'évacuation de l'huile usagée doivent être conformes aux normes locales. Ne jamais verser l'huile usagée dans les égouts, canaux d'écoulement ou dans le sol.

NORMAS HIGIÉNICAS DE SEGURIDAD EN EL TRATAMIENTO DE LOS LUBRIFICANTES



Es de extrema importancia leer con particular atención las presentes informaciones y las publicaciones referentes en el envase mismo.

Asegurarse que todo el personal encargado de los lubricantes tenga conocimiento de todo lo indicado.

ALMACENAJE

Mantener los lubricantes fuera del alcance de los niños, y de las personas no calificadas o autorizadas a la manipulación de los lubricantes.



No almacenar nunca lubricantes en contenedores abiertos o no especificados con etiqueta.

ELIMINACIÓN

Todos los productos de descarte deben ser eliminados en conformidad a las normas pertinentes.



La recogida y la eliminación del aceite usado debe ser conforme a las normas locales. No verter nunca aceite usado en las alcantarillas, canales de evacuación o en el terreno.

IT

Si ricorda inoltre che nella macchina e nei suoi componenti, sono necessari (per il corretto funzionamento) materiali che, se dispersi nell'ambiente, possono provocare danni ecologici.



Di seguito la lista dei materiali e liquidi da consegnare presso i Centri di Raccolta autorizzati:

- Oli lubrificanti esausti.
- Filtri.
- Grasso di lubrificazione.
- Materiale ausiliario per la pulizia (esempio stracci unti o imbevuti di combustibile).

Le leggi vigenti in materia, proprie in ogni Paese, prevedono pene severe per i trasgressori.

Si ricorda che la raccolta e lo smaltimento degli oli esausti e dei componenti sopra-elencati sono disciplinati a Norma di Legge.

Consegnare quindi tutti i sopramenzionati residui presso i Centri di Raccolta preposti.

É severamente vietato liberarsi dai residui depositandoli in discariche abusive o scaricandoli in corsi d'acqua oppure nella rete fognaria!

La Ditta Costruttrice declina ogni responsabilità qualora le istruzioni di sicurezza ed uso elencate non siano rigorosamente rispettate.

EN

Also, remember that in the machine and its components there are materials necessary for correct functioning which if dispersed in the environment can cause environmental damage.



Given below is a list of materials and liquids to be taken to the authorized Collection Centres:

- Depleted lubricant oils.
- Filters.
- Lubrication grease.
- Ancillary material for cleaning (e.g. greasy or fuel-soaked rags).

The relative laws in force in each country where the machine is used provide for severe penalties for offenders.

Remember that the collection and disposal of depleted oils and the components listed above is regulated in accordance with the Law.

Therefore always take the abovementioned residuals to the special Collection Centres.

The disposal of residuals and oils in unauthorized dumps or in streams and rivers or in the drainage system is strictly prohibited!

The Manufacturer declines any responsibility in the event the instructions for safety and use are not strictly complied with.

FR

En outre, on rappelle que dans la machine et dans ses éléments se trouvent des matériaux nécessaires pour un fonctionnement correct qui, si dispersés dans l'environnement, peuvent provoquer des dégâts écologiques.



Voici de suite la liste des matériaux et liquides qui sont à consigner auprès des Centres de Récolte autorisés:

- **Huiles lubrifiantes usagées.**
- **Filtres.**
- **Graisse de lubrification.**
- **Matériel auxiliaire pour le nettoyage (exemple chiffons graissés ou imbibés de combustible).**

Les lois en vigueur en la matière, propres dans chaque Pays, prévoient des peines sévères pour les transgresseurs.

On rappelle que la récolte et l'évacuation des huiles usagées et des éléments indiqués ci-dessus sont contrôlées selon les Normes de Loi.

Consigner donc tous les résidus mentionnés ci-dessus auprès des Centres de Récolte préposés.

Il est sévèrement interdit de se libérer des résidus en les déposant dans des décharges abusives ou en les déversant dans des cours d'eau ou bien dans les égouts !

La Société Constructrice décline toute responsabilité si les instructions de sécurité et d'utilisation citées ne sont pas rigoureusement respectées.

ES

Se recuerda además que en la máquina y en sus componentes, son necesarios (para el correcto funcionamiento) materiales que, si se dispersan en el ambiente, pueden provocar daños ecológicos.



Se citan a continuación los materiales y líquidos que se deben entregar a los centros de recogida autorizados:

- **Aceites lubricantes usados.**
- **Filtros.**
- **Grasa de lubricación.**
- **Material auxiliar para la limpieza (por ejemplo trapos untados de combustible).**

Las leyes vigentes en esta materia, propias de cada país, prevén penas muy severas para los transgresores.

Se recuerda que la recogida y la eliminación de los aceites usados y de los componentes previamente indicados, están disciplinados a norma de ley.

Entregar, por lo tanto, todos los residuos mencionados previamente, en los centros de recogida.

Está tajantemente prohibido eliminar los residuos echándolos en descargas abusivas o descargándolos en los ríos o en las alcantarillas!

La empresa constructora declina toda responsabilidad si las instrucciones de seguridad y uso que se especifican no son rigurosamente respetadas.

IT

DISPOSITIVI DI PROTEZIONE INDIVIDUALE

La valutazione dei rischi per la sicurezza e la salute dei lavoratori eseguita sul luogo di lavoro e sulle eventuali attrezzature utilizzate, nonché la valutazione dei rischi residui presenti nella macchina così come è stato indicato, consente al **DATORE di LAVORO** di valutare la necessità di adottare i Dispositivi di Protezione Individuale (DPI) più idonei e appropriati da fornire ai lavoratori.

Considerando il tipo di macchina, si ritiene di inserire il seguente elenco di DPI (Dispositivi di Protezione Individuale) in dotazione al personale.

- Dispositivi di protezione dei piedi: calzature con protezione della punta del piede.
- Dispositivi di protezione delle mani: guanti di protezione.
- Occhiali protettivi.
- Tuta munita di polsini elasticizzati.
- Mascherina.



*Si rammenta che, come da disposizioni di legge vigenti, è obbligo del lavoratore di osservare le disposizioni e le istruzioni impartite dal **DATORE DI LAVORO** ed utilizzare correttamente il macchinario, le apparecchiature, i dispositivi di protezione.*



*In accordance with current legal provisions, the worker is obliged to comply with the provisions and instructions of the **EMPLOYER** and correctly use the machinery, equipment and protection devices.*

ABBIGLIAMENTO

L'abbigliamento di chi opera o effettua manutenzione sulla macchina deve essere conforme ai requisiti essenziali di sicurezza definiti dalle direttive comunitarie e dalle leggi vigenti nel paese dell'utilizzatore.



Per evitare rischi di tipo meccanico, come trascinamento, intrappolamento ed altro, non indossare particolari come braccialetti, orologi, anelli e catenine.

CLOTHING

The clothing of machine operators and maintenance personnel must comply with the safety requirements established European Community directives and by current laws in the user's country.



In order to avoid risks of a mechanical nature, such as dragging, getting caught up, etc., do not wear articles such as bracelets, watches, rings and chains.

FR

DISPOSITIFS DE PROTECTION INDIVIDUELLE

L'évaluation des risques pour la sécurité et la santé des travailleurs sur le lieu de travail et sur les éventuels équipements utilisés, ainsi que l'évaluation des risques résiduels présents dans la machine comme cela a été indiqué, consent à **L'EMPLOYEUR** d'estimer la nécessité de fournir aux travailleurs des DISPOSITIFS DE PROTECTION INDIVIDUELLE (DPI) plus aptes et plus appropriés.

En considérant le type de machine, on estime qu'il faut insérer la liste suivante de DPI (Dispositifs de Protection Individuelle) en dotation au personnel.

- Dispositifs de protection des pieds: chaussure avec protection de la pointe du pied.
- Dispositifs de protection des mains: gants de protection.
- Lunettes protectrices.
- Combinaison équipée de poignets stretch.
- Masque.



On rappelle que, selon les dispositions des lois en vigueur, le travailleur est dans l'obligation de observer les dispositions et les instructions données par l'EMPLOYEUR et utiliser correctement les machines, les appareillages, les dispositifs de protection.



Debemos destacar que, por disposiciones de ley vigentes, es obligatorio por parte del trabajador observar las disposiciones y las instrucciones indicadas por el RESPONSABLE de TRABAJO y utilizar correctamente las máquinas, las instalaciones y los dispositivos de protección.

HABILLEMENT

L'habillement de celui qui travaille ou effectue des entretiens sur la machine doit être conformes aux conditions essentielles de sécurité requises définies par les directives communautaires et par les lois en vigueur dans le pays de l'utilisateur.



Afin d'éviter des risques de type mécanique, comme le fait d'être traîné, d'être coincé et tout autre, ne pas porter d'accessoires comme bracelets, montres, bagues et chaînettes.

ROPA DE TRABAJO

La ropa de protección del operario o del que efectúa el mantenimiento de la máquina, debe ser conforme a los requisitos esenciales de seguridad, definidos en la directiva comunitaria y en las leyes vigentes en el país del usuario.



Para evitar riesgos de tipo mecánico, como pueden ser enganchadas, no usar artículos como brazaletes, relojes, anillos o cadenas.

IT

DESTINAZIONE D'USO

FPA è una trapiantatrice meccanica adatta al trapianto di piantine con zolla conica, cilindrica o cubica (max 7 cm di diametro). Può trapiantare su film plastici, cartacei e sola terra, in serra o in campo aperto.

L'interfila è regolabile a partire da 30 cm (senza distributore rotante) o 35 cm con distributore rotante.

La distanza sulla fila è regolabile da 19 cm a 186 cm (in relazione al numero di bicchieri che varia da 1 a 6). Combinabile con la pacciamatrice **FERRARI FP**.

Altri usi sono da considerarsi impropri.

EN

INTENDED USE

FPA is a mechanical transplanter that can transplant plants with conical, cylindrical and cubic sod up to 7 cm diameter. It can work on plastic film, paper film and bare soil. **FPA** can be used both in greenhouse and open field. Adjustable row width starting from 30 cm (without rotary drum) or 35 cm with rotary drum. Adjustable plant spacing from 19 cm to 176 cm (it depends on the number of bowls installed on the planting unit: from 1 to 6). **FPA** can be combined with the mulching machine **FERRARI FP**.

All other uses are to be considered improper.

TARGA DI IDENTIFICAZIONE DELLA MACCHINA

MACHINE IDENTIFICATION PLATE

MANUFACTURED BY			
Via Valletta 1/a GUIDIZZOLO (MN) ITALY		TEL. 0376 819342 FAX 0376 840205	
	TIPO	DATA FAB.	
	MODELLO	MASSA	Kg
	MATRICOLA		

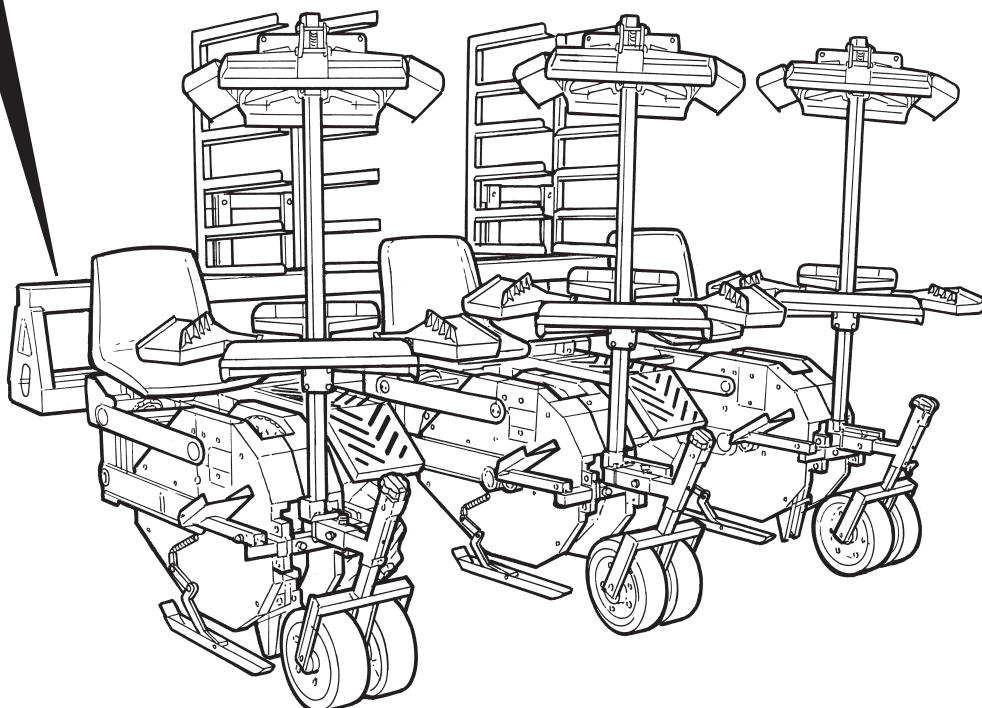



Manuale d'uso e manutenzione
Operating and service manual
Mode d'emploi et d'entretien
Manual de uso y mantenimiento



TRAPIANTATRICE MECCANICA
MECHANICAL TRANSPLANTING MACHINE
PLANTEUSE MECANIQUE
TRASPLANTADORA MECANICA



FR

DESTINATION D'USAGE

FPA est une planteuse mécanique pour la plantation de mottes coniques, cylindriques ou cubique de maximum 7 cm de diamètre, sur plastique, papier et seul terrain, soit en serre soit en plein champ. L'entre rangs est réglable à partir de 30 cm (sans distributeur rotatif) ou 35 cm avec distributeur rotatif. L'entre plants est réglable 19 cm minimum - 186 cm maximum (selon le nombre de godets qui change de 1 à 6).

Combinable avec la dérouleuse de plastique **FERRARI FP**.

D'autres usages sont à considérer comme étant impropres.

PLAQUE D'IDENTIFICATION DE LA MACHINE

ES

USO PREVISTO

FPA es una transplantadora mecánica para el transplante de plantines con terrón cónico, cilíndrico o cúbico de max. 7 cm de diámetro, su film plástico, de papel, y solo tierra, en invernaderos o a campo abierto. Interfila regulable a partir de 30 cm (sin distribuidor rotativo) o 35 cm con distribuidor rotativo.

Interplanta regulable mínimo 19 cm max 186 cm (en relación al número de copas que varía de 1 a 6).

Combinable con la máquina para plantar sobre acolchado de plástico **FP**.

Otros usos se considerarán indebidos.

PLACA DE IDENTIFICACIÓN DE LA MÁQUINA

IT

ADESIVI DI RIFERIMENTO

- 1) Prima di iniziare ad operare leggere attentamente il libretto di istruzioni.
- 2) Attenzione che non vi siano persone estranee nelle vicinanze della attrezzatura.
- 3) Attenzione alle mani ed ai piedi.
- 4) **ATTENZIONE:** non rimuovere i dispositivi e le protezioni di sicurezza.
- 5) Non riparare nè registrare organi in moto.
- 6) Usare idonei dispositivi di protezione per le operazioni di manutenzione.

EN

REFERENCE ADHESIVES

- 1) Read the instruction booklet carefully before use.
- 2) Make sure there are no unauthorized persons in the vicinity of the equipment.
- 3) Take care of your hands and feet.
- 4) **WARNING:** do not remove safety devices or guards.
- 5) Do not repair or adjust moving parts.
- 6) Use suitable protection devices for maintenance operations.

1



2



3

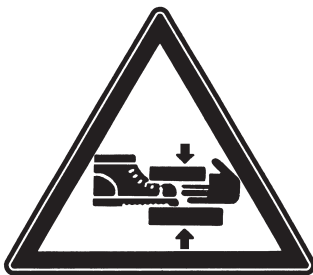

4



5



6





FR

ADHESIFS DE REFERENCE

- 1) Avant de commencer à travailler, lire attentivement le mode d'emploi.
- 2) Attention à ce qu'aucune personne étrangère ne se trouve à proximité de l'équipement.
- 3) Attention aux mains et aux pieds.
- 4) **ATTENTION** : ne pas enlever les dispositifs et les protections de sécurité.
- 5) Ne pas réparer ni régler les organes en mouvement.
- 6) Utiliser des dispositifs de protection adéquats pour les opérations de maintenance.

ES

ADHESIVOS DE REFERENCIA

- 1) Antes de comenzar a trabajar, lea atentamente el manual de instrucciones.
- 2) Asegúrese de que no haya personas ajenas a la actividad en las inmediaciones del equipo.
- 3) ¡Cuidado con las manos y los pies!
- 4) **¡ATENCIÓN!** no desmontar los dispositivos y protecciones de seguridad.
- 5) No reparar ni efectuar regulaciones de órganos en movimiento.
- 6) Usar dispositivos de protección adecuados para las operaciones de mantenimiento.

IT**PROTEZIONI DI SICUREZZA**

- 1) Carter protezione organi meccanici.
- 2) Carter ruote di traino.
- 3) Carter protezione ingranaggi distanza piantine.

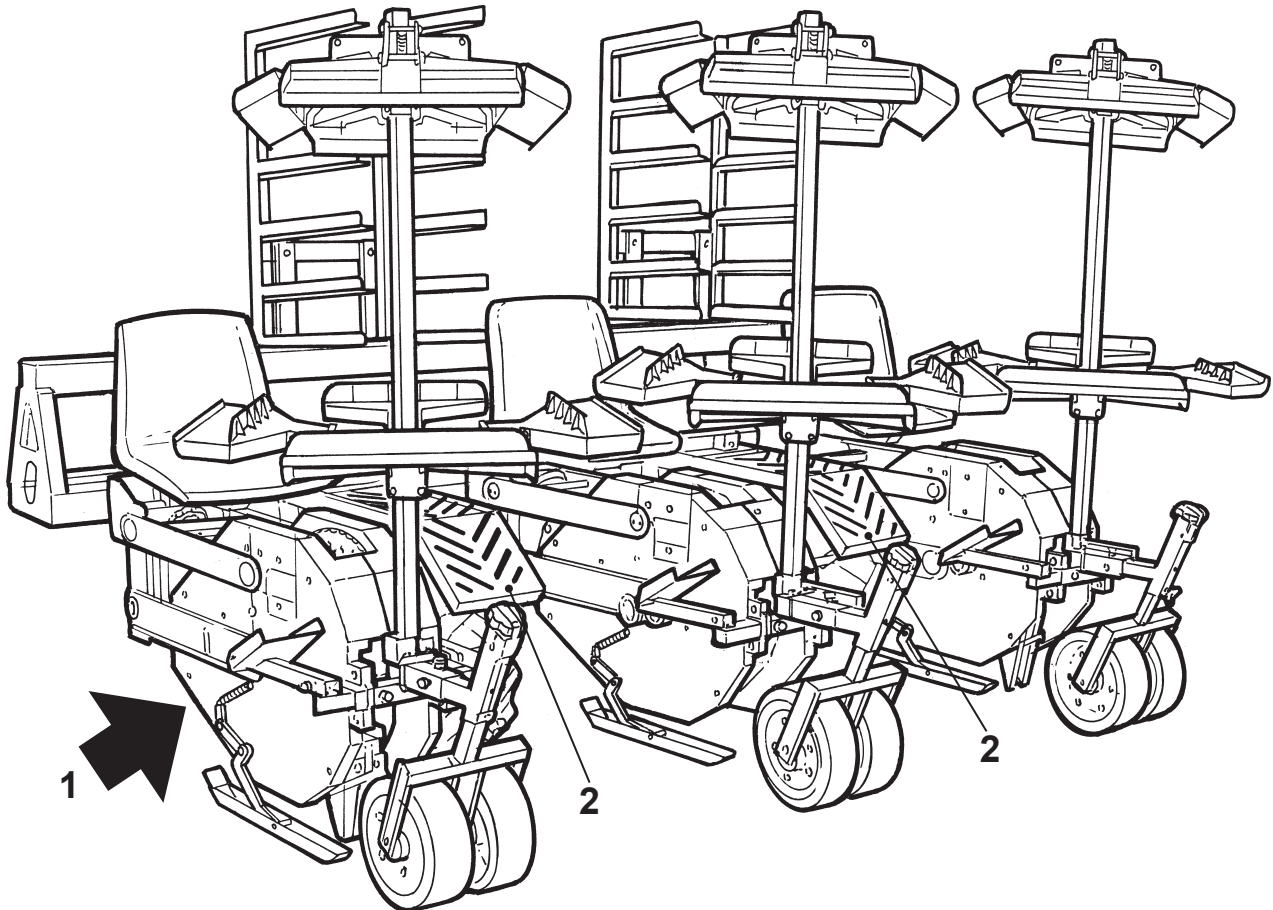
**EN****SAFETY GUARDS**

- 1) Mechanical gears protections.
- 2) Transmission wheels protections.
- 3) Plant distance gears protections.

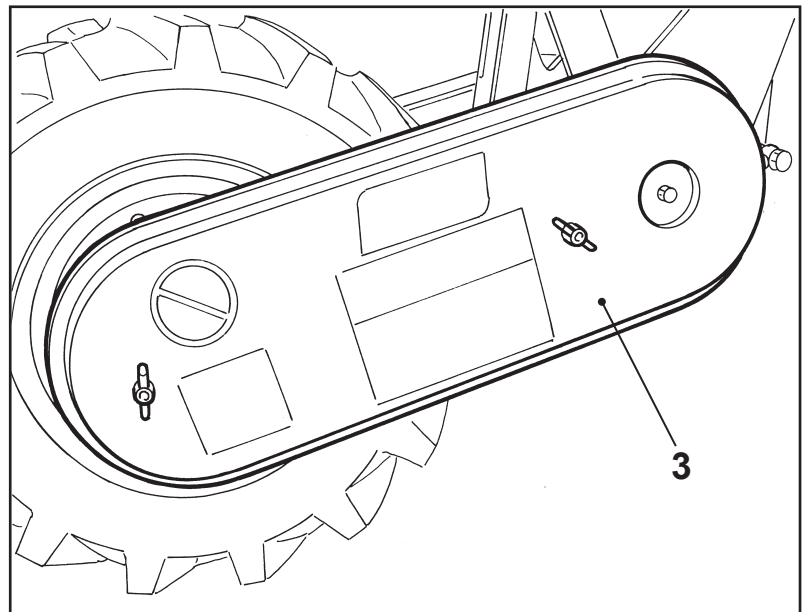



Manuale d'uso e manutenzione
Operating and service manual
Mode d'emploi et d'entretien
Manual de uso y mantenimiento



TRAPIANTATRICE MECCANICA
MECHANICAL TRANSPLANTING MACHINE
PLANTEUSE MECANIQUE
TRASPLANTADORA MECANICA



FR

PROTECTIONS DE SECURITE

- 1) Carter de protection des organes mécaniques.
- 2) Carter des roues de la remorque.
- 3) Carter de protection des engrenages de distance plantes.

ES

PROTECCIONES DE SEGURIDAD

- 1) Cáster de protección partes mecánicas.
- 2) Cáster de los piñones.
- 3) Cáster de protección engranajes distancia plantines.

IT

DESCRIZIONE MACCHINA

- 1) Sedile operatore.
- 2) Appoggia piedi.
- 3) Gruppo di trapianto.
- 4) Ruote regolazione profondità e rinalzo pianta.
- 5) Attacco terzo punto.
- 6) Attacchi per sollevatore trattrice.
- 7) Piedino di appoggio.
- 8) Bicchiere portapiantina.
- 9) Gruppo ruote traino.
- 10) Leva regolazione ruote traino.
- 11) Scatola cambio distanza.
- 12) Molle toglipeso
- 13) Regolazione molla toglipeso.
- 14) Slitta premitelo.
- 15) Portavassoi piante in lavorazione.
- 16) Portavassoi piante in scorta.

EN

MACHINE DESCRIPTION

- 1) Operator seat.
- 2) Foot support.
- 3) Transplanting unit.
- 4) Wheels for depth adjustment and pressing.
- 5) Three point hitch.
- 6) Tractor lift hitch.
- 7) Support.
- 8) Cup.
- 9) Transmission wheel group.
- 10) Transmission wheels lever.
- 11) Gear ratio box.
- 12) Weight adjustment springs.
- 13) Weight adjustment springs regulation.
- 14) Ski for film pressing.
- 15) Tray holders for trays while working.
- 16) Tray holders for spare trays.

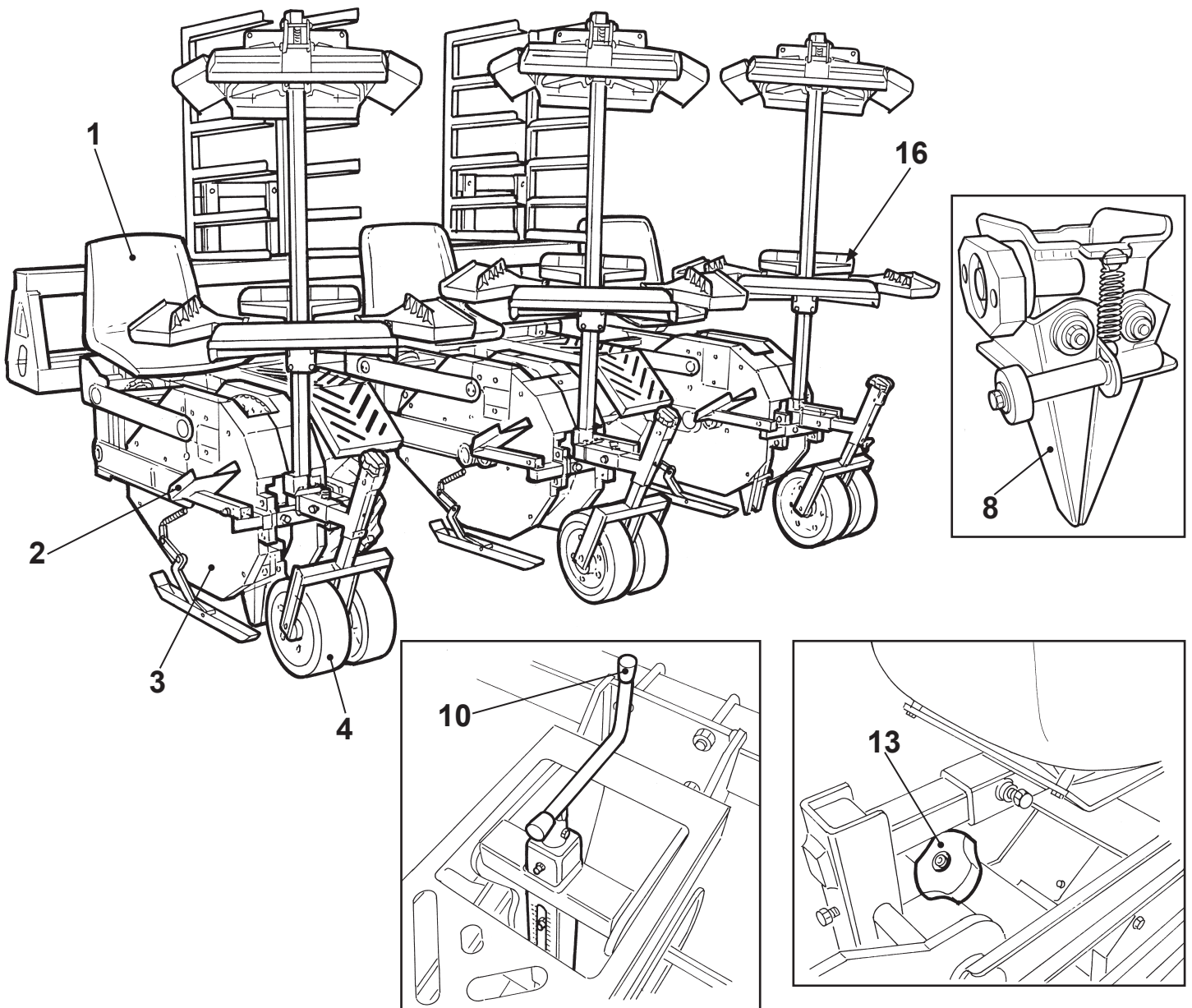

FR

DESCRIPTION MACHINE

- 1) Siège opérateur.
- 2) Repose-pieds.
- 3) Groupe de plantation.
- 4) Roues de réglage de la profondeur et remplissage plante.
- 5) Attelage troisième point.
- 6) Attelages pour élévateur du tracteur.
- 7) Point d'appui.
- 8) Verre porte-planté.
- 9) Groupe roues de remorque.
- 10) Levier de réglage des roues de remorque.
- 11) Boîte de changement de la distance.
- 12) Ressorts enlève-poids
- 13) Réglage ressort enlève-poids.
- 14) Traîneau presse-toile.
- 15) Porte-plateaux plantes en cours d'être travaillées.
- 16) Porte-plateaux plantes en réserve.

ES

DESCRIPCIÓN DE LA MÁQUINA

- 1) Asiento del operador.
- 2) Apoya pies.
- 3) Grupo de trasplante.
- 4) Ruedas de regulación profundidad y aporque planta.
- 5) Enganche tercer punto.
- 6) Enganche para elevador del tractor.
- 7) Pie de apoyo.
- 8) Vaso portaplanta.
- 9) Grupo piñones.
- 10) Palanca de regulación piñones.
- 11) Caja de cambio distancia.
- 12) Muelles quita-peso
- 13) Regulación muelle quita-peso.
- 14) Corredera.
- 15) Portabandejas plantas en elaboración.
- 16) Portabandejas plantas de reserva.

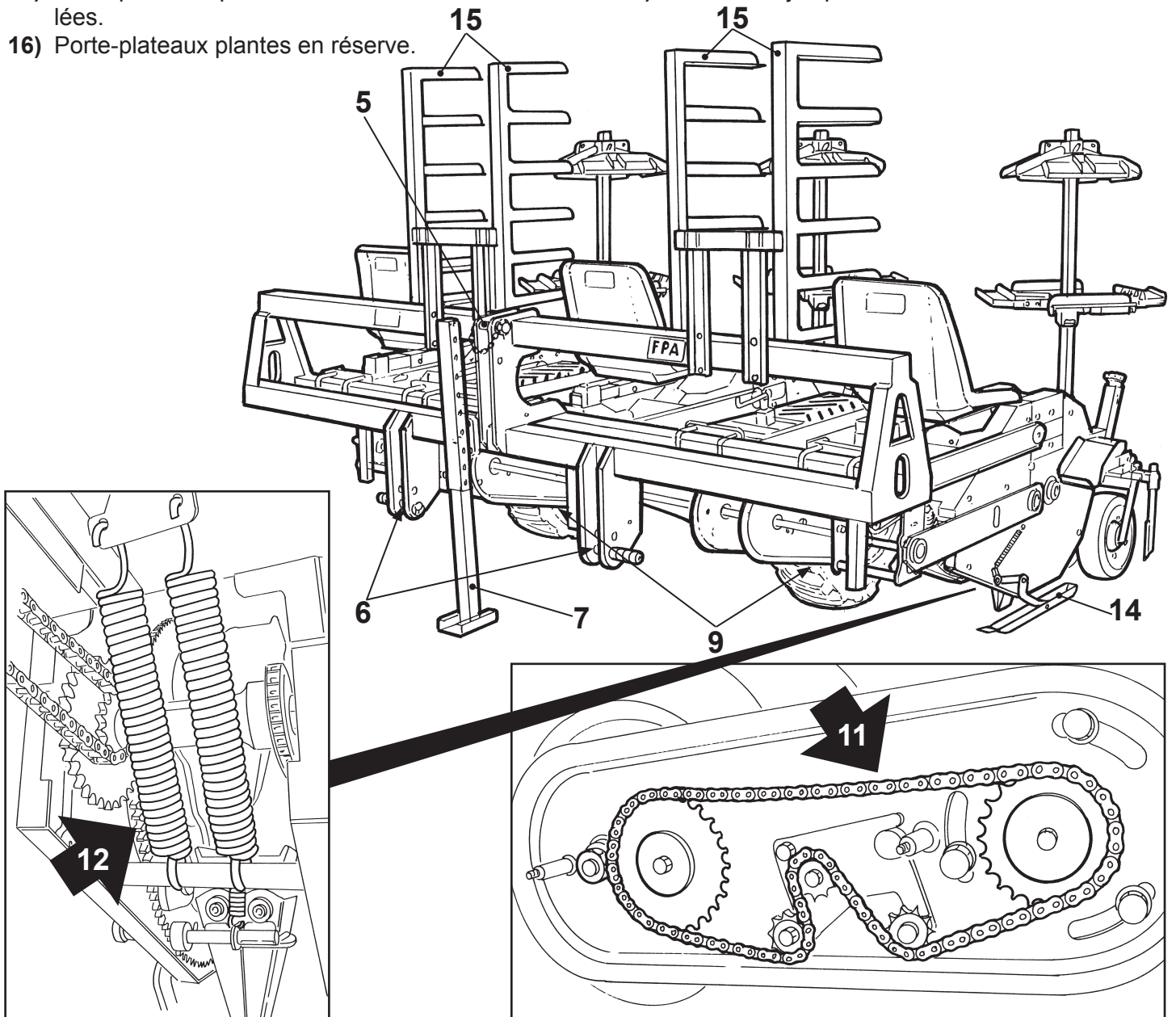

IT

CONDIZIONI AMBIENTALI

La macchina deve essere utilizzata solo in spazi aperti, mai in ambienti chiusi.

ILLUMINAZIONE

La macchina deve essere utilizzata solo quando le condizioni di luce permettono di avere la perfetta visibilità sulla stessa e sulle zone circostanti.

VIBRAZIONI

In condizioni di impiego conformi alle indicazioni di corretto utilizzo, le vibrazioni non sono tali da fare insorgere situazioni di pericolo.

RUMORE

La macchina è stata progettata e costruita per ridurre al minimo l'inquinamento acustico e comunque il livello di pressione sonora. Il valore rilevato nei posti previsti per gli operatori è di: **80 dBA**

Il datore di lavoro è tenuto a rispettare quanto previsto dalla Direttiva 2002/10/CE, recepita dallo Stato Italiano con D.Lgs.30/05/2006, n. 124, in materia di esposizione dei lavoratori ai rischi derivanti dal rumore, con particolare riguardo ai seguenti valori:

La Ditta **FERRARI** è disponibile a fornire assistenza nell'analisi e ricerca delle soluzioni ai problemi che possono insorgere nei confronti del rischio rumore.

EQUIPAGGIAMENTO

La macchina è fornita completa di:

- Manuale di istruzioni.
- Spinotti per aggancio al trattore.

EN

ENVIRONMENTAL CONDITIONS

The machine must be used only outdoors, never indoors.

LIGHTING

The machine must be used only when the lighting conditions allow perfect visibility of the machine itself and the surrounding areas.

VIBRATIONS

If used in conformity with the indications for correct use, the vibrations are not such as to lead to hazardous situations.

NOISE

The machine is designed and built to reduce noise pollution, and in any case sound pressure, to a minimum. The value measured in work stations for operators is: **80 dBA**

The employer must ensure compliance with the provisions of EC Directive 2002/10, implemented in Italy by means of L.D. No. 124 of 30/05/2006, on the matter of exposure of workers to risk deriving from noise, with special regard to the following values:

FERRARI is available to provide assistance in analyzing and finding solutions to problems arising concerning the risk of noise.

EQUIPMENT

The machine supply includes:

- Instruction manual.
- Pins for connection to the tractor.



FR

CONDITIONS AMBIANTES

La machine doit être utilisée uniquement dans des espaces ouverts, jamais dans des milieux fermés.

ECLAIRAGE

La machine doit être utilisée exclusivement lorsque les conditions de lumière permettent d'avoir une visibilité parfaite de la machine et des zones environnantes.

VIBRATIONS

Dans des conditions d'emploi conformes aux indications d'utilisation correcte, les vibrations n'engendrent pas de situations de danger.

NIVEAU DE BRUIT

La machine a été conçue et construite pour réduire au minimum la pollution acoustique et le niveau de pression sonore. La valeur relevée aux postes prévus pour les opérateurs est de : **80 dBA**

L'employeur doit respecter les indications de la Directive 2002/10/CE, formellement reconnue par l'état italien avec D.L. 30/05/2006, n° 124 en matière d'exposition des travailleurs aux risques dérivant du bruit, en particulier en ce qui concerne les valeurs suivantes :

La société **FERRARI** est disposée à fournir assistance dans l'analyse et la recherche des solutions aux problèmes qui peuvent de présenter en ce qui concerne les risques liés au bruit.

EQUIPEMENT

La machine est livrée avec :

- Manuel d'instructions.
- Fiches pour attelage au tracteur.

ES

CONDICIONES AMBIENTALES

La máquina debe utilizarse únicamente en espacios abiertos, nunca en lugares cerrados.

ILUMINACIÓN

La máquina sólo debe utilizarse cuando las condiciones de luz permitan una perfecta visibilidad de la misma y de las zonas en torno a ella.

VIBRACIONES

En condiciones de empleo conformes a las indicaciones de uso correcto, las vibraciones no alcanzan niveles que puedan causar situaciones de peligro.

RUIDOSIDAD

Al diseñar y realizar la máquina se ha logrado reducir al mínimo la contaminación acústica y, en todo caso, el nivel de presión sonora. El valor medido en los puestos previstos para el operador es de: **80 dBA**

El empleador debe respetar lo establecido por la Directiva 2002/10/CE -transpuesta por el Estado italiano mediante Decreto Leg. n° 124 del 30/05/2006- en materia de exposición de los trabajadores sujetos a riesgo derivado del ruido, con particular referencia a los siguientes valores:

La empresa **FERRARI** queda a disposición para proporcionar asistencia en cuanto al análisis y búsqueda de soluciones a los problemas que puedan surgir en relación con el riesgo de ruidosidad.

EQUIPAMIENTO

La máquina se sirve equipada con:

- Manual de instrucciones.
- Pasadores de enganche al tractor.

IT

AGGANCIAMENTO AL TRATTORE

- 1) L'applicazione della macchina al trattore deve avvenire in zona pianeggiante.
- 2) Verificare che gli attacchi a tre punti, siano di categoria compatibile.
- 3) Accostare il trattore alla macchina, facendo attenzione in questa fase che nessuna persona estranea si interponga tra gli stessi, e procedere all'aggancio solo quando il trattore è fermo. Fissare i tre bracci di attacco con i relativi perni (A) ed inserire le apposite spine di sicurezza (B).
- 4) Sollevare la macchina ed alzare il piede di appoggio.



Nel caso la trattoria disponga del sistema con attacchi rapidi (C) è sufficiente inserire i due attacchi sui due perni ed inserire le spine di sicurezza.

Ogni volta che adoperate la macchina inserite le copiglie di sicurezza e assicuratevi che i perni non possano più sfilarsi dalla loro sede.

- 5) Bloccare le barre del sollevatore con le apposite catene o tenditori paralleli (D). Tale accorgimento deve essere messo in atto per evitare qualsiasi spostamento orizzontale della macchina.
- 6) Inserire gli attacchi rapidi (E) al distributore del vostro trattore nel caso siano presenti i tracciatori idraulici.

EN

CONNECTION TO TRACTOR

- 1) The machine should be attached to the tractor on a flat surface.
- 2) Check that the three-point connections are compatible.
- 3) Bring the tractor close to the machine, making sure that there is nobody standing in between at the time. Make the connection only while the tractor is stationary. Fix the three connecting arms with their pins (A) and insert the shear pins provided (B).
- 4) Lift the machine and take away the support foot.



In case the tractor is equipped with quick hitches (C) insert the two connections on the two pins and then insert the safety pins.

Every time the machine used, inserted the shear pins and make sure these do not come loose from their seats.

- 5) Block the lift bars with the appropriate parallel chains or tensioners (D). This prevents the machine from moving horizontally.
- 6) In case the machine is equipped with the hydraulic markers, insert the quick hitches (E) to the tractor distributor.

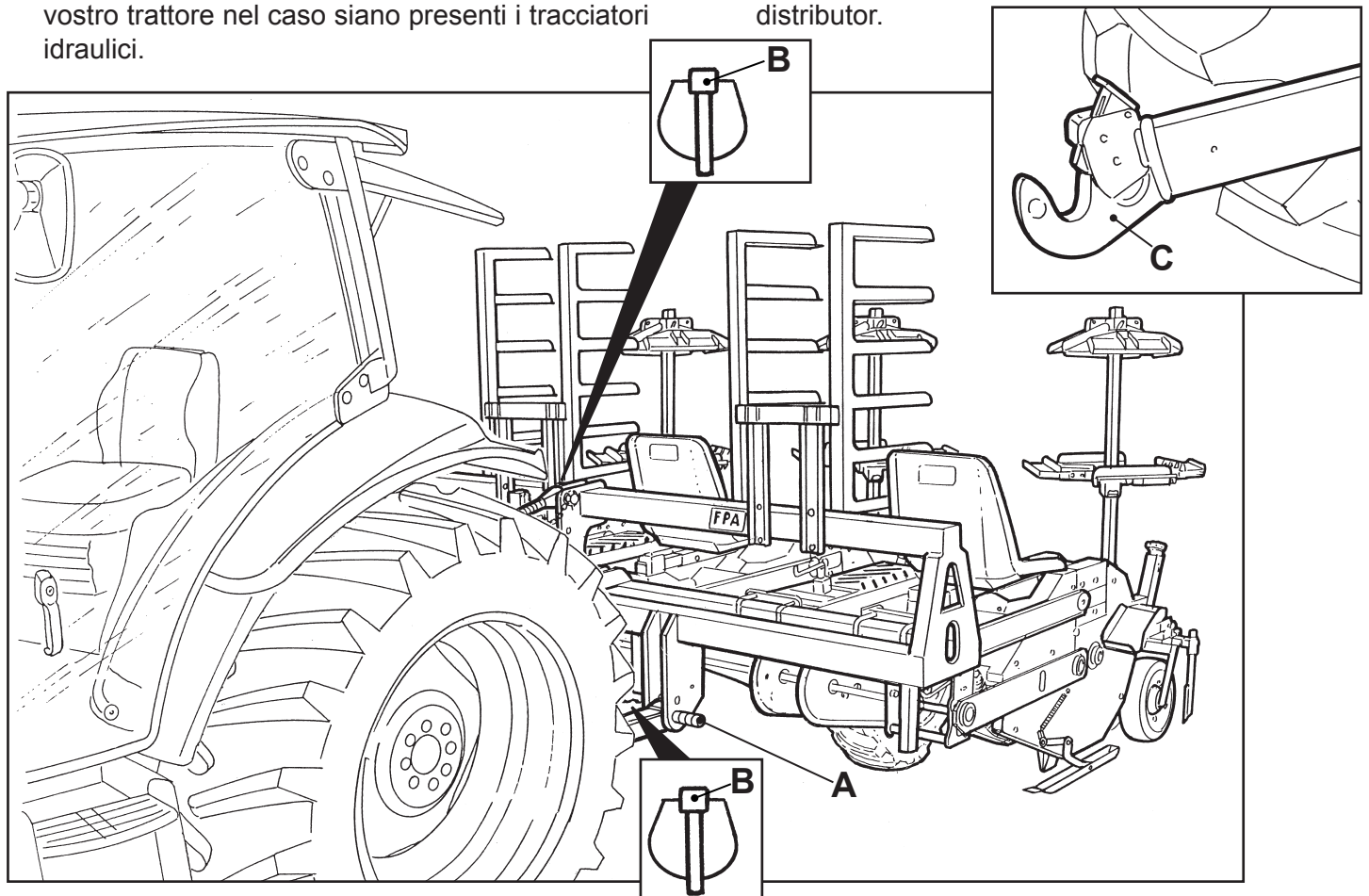

FR

FIXATION AU TRACTEUR

- 1) Fixer la machine au tracteur sur un terrain plat.
- 2) Vérifier que les fixations à trois points soient de catégorie compatible.
- 3) Approcher le tracteur de la machine en faisant attention à ce que personne ne s'introduise entre les équipements et procéder à l'accrochage seulement lorsque le tracteur est à l'arrêt. Fixer les trois bras d'accrochage à leurs pivots (A) et introduire les fiches de sécurité prévues à cet effet (B).
- 4) Soulever la machine et soulever le point d'appui.



Au cas où le tracteur dispose du système avec attelages rapides (C) il suffit d'introduire les deux attelages sur les deux pivots et introduire les fiches de sécurité.

Chaque fois que vous utilisez la machine, insérez la goupille de sécurité et assurez-vous que les pivots ne puissent plus bouger de leur logement.

- 5) Bloquer les barres de d'élévateur avec les chaînes spéciales au les tendeurs d'attelage (D). Il faut mettre à exécution cette manoeuvre pour éviter tout déplacement horizontal de la machine.
- 6) Insérer les raccords rapides (E) au distributeur de votre tracteur, au cas où des traceurs hydrauliques sont présents.

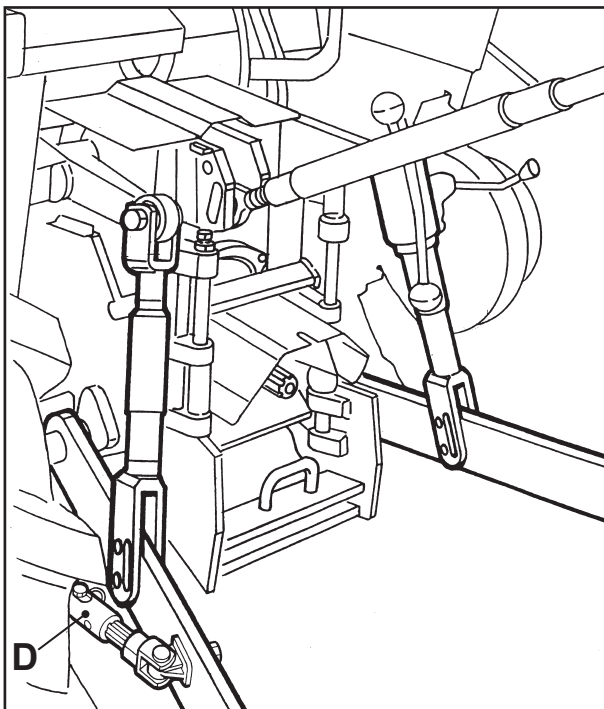

ES

ENGANCHE AL TRACTOR

- 1) La máquina debe engancharse al tractor en un lugar llano.
- 2) Comprobar que las conexiones de tres puntos sean de categoría compatible.
- 3) Acercar el tractor a la máquina; al hacerlo, prestar atención a que no haya personas ajenas a las operaciones que puedan interponerse entre ambos elementos, y proceder al enganche sólo cuando el tractor esté parado. Fijar los tres brazos de enganche con sus correspondientes pernos (A) e introducir las clavijas de seguridad (B) para ello dispuestas.
- 4) Elevar la máquina y levantar el pie de apoyo.



Si el tractor dispone del sistema con enganches rápidos (C), es suficiente introducir los dos enganches en dos pernos e introducir las clavijas de seguridad.

Cada vez que utilice la máquina, introduzca los pasadores de seguridad y asegúrese de que los pernos no puedan salirse de sus respectivos alojamientos.

- 5) Bloquear las barras del elevador con las correspondientes cadenas o tirantes paralelos (D). Eso se debe realizar para evitar cualquier movimiento horizontal de la máquina.
- 6) Introducir los enganches rápidos (E) al distribuidor de su tractor, si están presentes los trazadores hidráulicos.

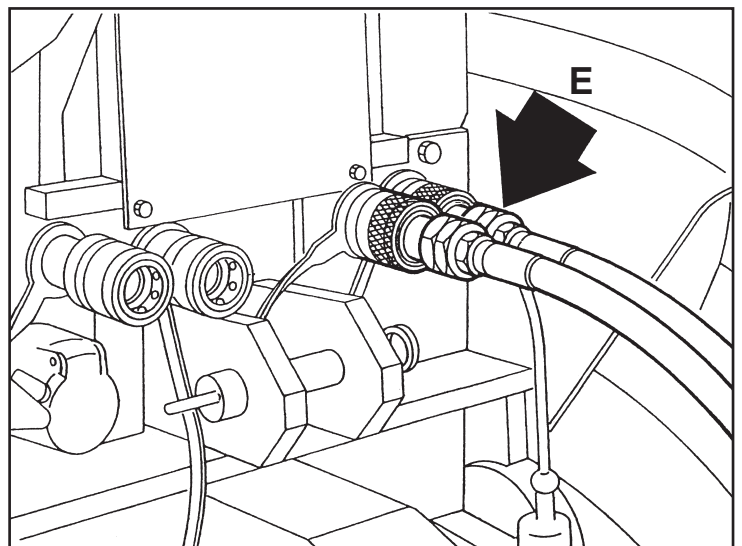

IT

ADDETTI

Il personale addetto ad operare con la macchina, deve possedere (oppure acquisire tramite adeguata formazione ed addestramento) i requisiti di seguito indicati, ed essere a conoscenza del presente manuale e di tutte le informazioni relative alla sicurezza:

- Cultura generale e tecnica a livello sufficiente per comprendere il contenuto del manuale ed interpretare correttamente figure, disegni e schemi.
- Conoscenza delle principali norme igieniche, antinfortunistiche e tecnologiche.
- Sapere come comportarsi in caso di emergenza, dove reperire i dispositivi di protezione individuale e come utilizzarli correttamente.

I manutentori, oltre alle caratteristiche sopracitate, devono avere anche un'adeguata preparazione tecnica.

MESSA IN CAMPO

- 1) Posizionarsi sulla linea di trapianto e tirare il freno di stazionamento del trattore.
- 2) Verificare che gli ingranaggi per cambio distanza siano compatibili con la distanza che si vuole ottenere (**Fig. 1**), in base al numero di tazze presenti sulla macchina.
- 3) Caricare i vassoi di piantine sul portavassoi.
- 4) Introdurre le piantine all'interno dei bicchieri (**Fig. 2**).

EN

WORKERS

The workers using the machine must have the requisites indicated below (or must acquire these by adequate classroom and on-the-job training) and be familiar with the contents of this Manual and all the information regarding safety:

- Sufficient level of general and technical knowledge to understand the contents of the Manual and interpret the figures, drawings and diagrams correctly.
- Awareness of the main hygiene, safety and technology standards.
- Know how to act in the event of an emergency, where to obtain the personal protection equipment and how to use these correctly.

In addition to the above features, the maintenance personnel must also have adequate technical training.

PLANTING

- 1) Position the machine on the transplantation line and apply the tractor's handbrake.
- 2) Make sure that the gear ratio corresponds to the required plant distance (**Fig. 1**), according to the quantity of cups mounted on the machine.
- 3) Load the trays on the tray holders.
- 4) Put the seedlings inside the cups (**Fig. 2**).



FPA evolution 

Tabella distanze cambio(cm.)
Plant spacing chart (cm.)







A	35	32	35	32	26	26	24	32	20	26	24	24	20
6 	13	14	16.5	18	20.5	22.5	24	25	26.5	27.5	29.5	32	35
5 	15.5	17	20	22	24.5	27	29	30	32	33	35.5	39	42.5
4 	19	21	25	27	30.5	35	36	37.5	40	42	45	48.5	53
3 	25.5	27.5	33.5	36.5	41	45	48	50	53.5	55	59.5	64.5	70
2 	39	41.5	50	54.5	62	67	72	73	80	83	89	97	109
1 	77	84	100	109	124	134	145	147	160	165	178	193	212
B	20	20	26	26	24	26	26	35	24	32	32	35	32

Fig. 1

FR

PREPOSES

Le personnel préposé à opérer sur la machine doit posséder (ou bien acquérir au moyen d'une formation appropriée) les qualifications indiquées ci-dessous et être à connaissance de ce manuel et de toutes les informations relatives à la sécurité:

- Culture générale et technique de niveau suffisant pour comprendre le contenu du manuel et interpréter correctement les figures, dessins et schémas.
- Connaissance des normes principales d'hygiène, contre les accidents et technologies.
- Savoir comment se comporter en cas d'urgence, où trouver les dispositifs de protection individuelle et comment les utiliser correctement.

Les préposés à l'entretien, outre les caractéristiques citées ci-dessus, doivent également avoir une préparation technique adéquate.

MISE EN CHAMP

- 1) Se placer sur la ligne de repiquage et tirer le frein de stationnement du tracteur.
- 2) Vérifier que les engrenages pour le changement de la distance soient compatibles avec la distance que l'on veut obtenir. (**Fig. 1**), en fonction du nombre de bacs présents sur la machine.
- 3) Charger les plateaux de plantes sur le porte-plateaux.
- 4) Introduire les plantes à l'intérieur des verres (**Fig. 2**).

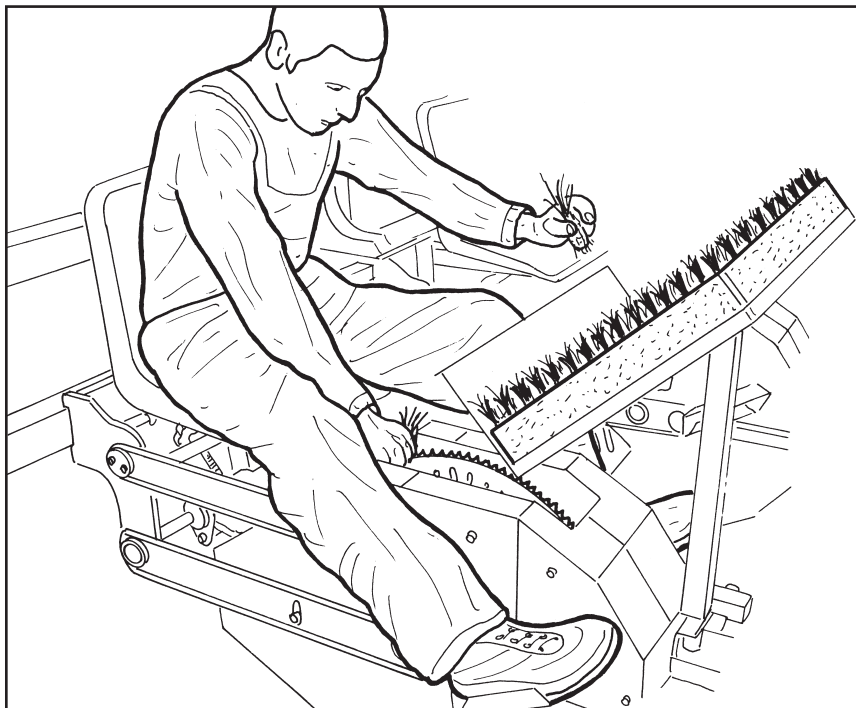

Fig. 2

ES

PERSONAL ENCARGADO

El personal encargado de trabajar con la máquina, debe poseer (o adquirir mediante formación y adiestramiento) los requisitos que se indican a continuación, y conocer este manual y toda la información en relación con la seguridad:

- Cultura general y técnica a nivel suficiente para comprender el contenido del manual e interpretar correctamente las figuras, dibujos y esquemas.
- Conocimiento de las principales normas higiénicas, de prevención de accidentes y tecnológicas.
- Saber cómo comportarse en caso de emergencia, dónde encontrar los dispositivos de protección individual y cómo utilizarlos correctamente.

Los encargados del mantenimiento, además de las características indicadas, deben poseer una adecuada preparación técnica.

PUESTA EN CAMPO

- 1) Situarse sobre la línea de trasplante y tirar del freno de estacionamiento del tractor.
- 2) Verificar que los engranajes para el cambio de distancia sean compatibles con la distancia que se desea obtener (**Fig. 1**), según el número de canchales presentes en la máquina.
- 3) Cargar las bandejas de plantines en el porta-bandejas.
- 4) Introducir los plantines al interior de los vasos (**Fig. 2**).

IT

- 5) A questo punto avanzare con la macchina e automaticamente le piantine cominciano ad essere trapiantate.
- 6) Durante l'avanzamento regolare la velocità di avanzamento con il cambio del trattore fino ad ottenere una velocità di trapianto compatibile con la velocità di introduzione dell'operatore.
- 7) Dopo alcuni metri, fermarsi e verificare che la distanza tra le piante e la profondità delle stesse siano quelli desiderati. Nel caso di pianta poco profonda (**Fig. 1**) o troppo profonda (**Fig. 2**), agire sulla manopola (**A**) girandola in senso ORARIO per aumentare la profondità; mentre ruotarla nell'altro senso per diminuire la profondità.
- 8) Controllare che le bielle del corpo trapiantante (**B**) lavorino parallelamente al terreno, perchè questo avvenga, agire sulla leva (**C**) delle ruote di traino.
- 9) Per aumentare o diminuire il carico sulle ruote posteriori di rinalzo, agire sul volantino (**D**).
- 10) Riprendere con il trapianto, verificando che le regolazioni effettuate siano state eseguite correttamente e che il risultato sia quello desiderato.

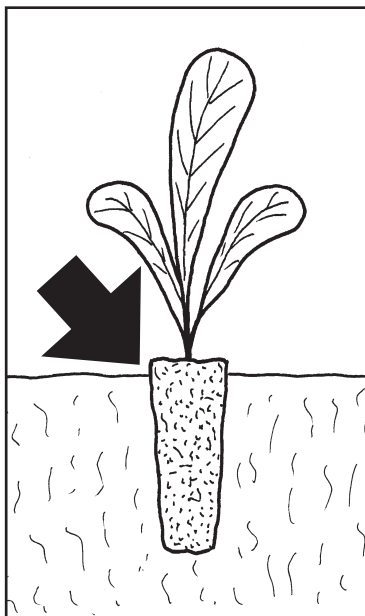

Fig. 1

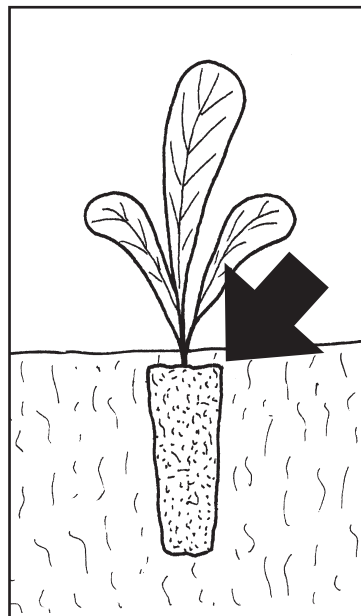
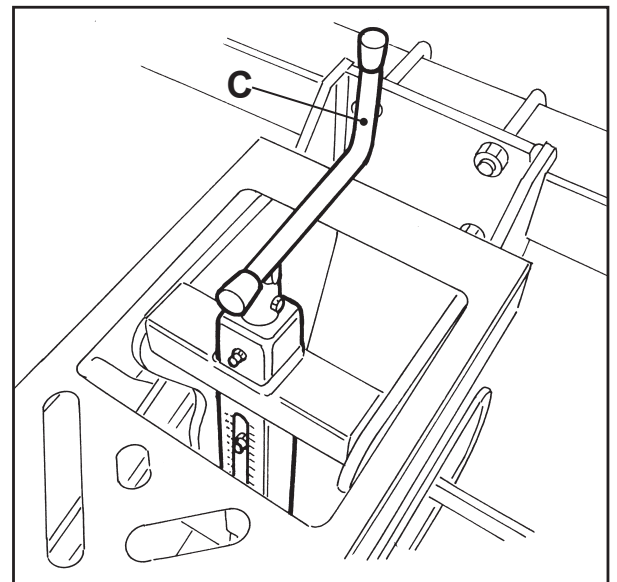

Fig. 2

EN

- 5) Now move the machine forward and it will automatically start planting the seedlings.
- 6) As it moves forward adjust the speed using the tractor's gears so that the planting speed is compatible to the operator's working speed.
- 7) After a few meters, stop and make sure that the distance among the plants and their depth correspond to the needs. In case the plant is not deep enough (**Fig. 1**) or too deep (**Fig. 2**), adjust the depth by means of the knob (**A**) turning it clockwise to increase the depth; or turning it counter clockwise to decrease the depth.
- 8) Make sure that the connecting rods of the planting unit (**B**) work parallel to the ground. To make this adjust the lever of the traction wheels (**C**).
- 9) To increase or to decrease the weight on the back wheels, adjust the knob (**D**).
- 10) Re-start the transplanting machine and check that the changes have had the desired effect.



FR

- 5) Ensuite avancer avec la machine et automatiquement, les plants commencent à être repiqués.
- 6) Pendant l'avancement régler la vitesse d'avancement avec la transmission du tracteur jusqu'à obtenir une vitesse de repiquage compatible avec la vitesse d'introduction de l'opérateur.
- 7) Après quelques mètres, s'arrêter et vérifier que la distance entre les plantes et leur profondeur correspondent à celles souhaitées. Dans le cas d'une plante peu profonde (**Fig. 1**) ou trop profonde (**Fig. 2**), agir sur la poignée (**A**) en la tournant dans le sens HORAIRE pour augmenter la profondeur; tandis qu'il faut la tourner dans le sens inverse pour diminuer la profondeur.
- 8) Contrôler que les bielles du corps planteur (**B**) travaillent parallèlement au sol, pour que cela se produise, agir sur la poignée (**C**) des roues de remorque.
- 9) Pour augmenter ou diminuer la charge sur les roues arrière de remplissage, agir sur le volant (**D**).
- 10) Reprendre le repiquage en vérifiant que les réglages effectués aient bien été faits et que le résultat est celui voulu.

ES

- 5) Llegados aquí, avanzar con la máquina, de modo que el trasplante automático de las plantas comenzará a efectuarse.
- 6) Durante el avance regular la velocidad de avance con el cambio de marchas del tractor hasta obtener una velocidad de trasplante compatible con la velocidad de introducción del operador.
- 7) Después de algunos metros, parar y verificar que la distancia entre las plantas y su profundidad sean las deseadas. En caso de planta poco profunda (**Fig. 1**) o demasiado profunda (**Fig. 2**), use la palanca (**A**) girándola en el sentido de las agujas del reloj para aumentar la profundidad y en el otro sentido para disminuirla.
- 8) Controle que las bielias del grupo de trasplante (**B**) trabajen paralelamente al terreno, y utilice con este fin la palanca (**C**) de los piñones.
- 9) Para aumentar o disminuir la carga en la ruedas posteriores de aporque, utilizar el volante (**D**).
- 10) Reanudar con el trasplante, comprobando que las regulaciones se hayan efectuado correctamente y que el resultado sea el deseado.

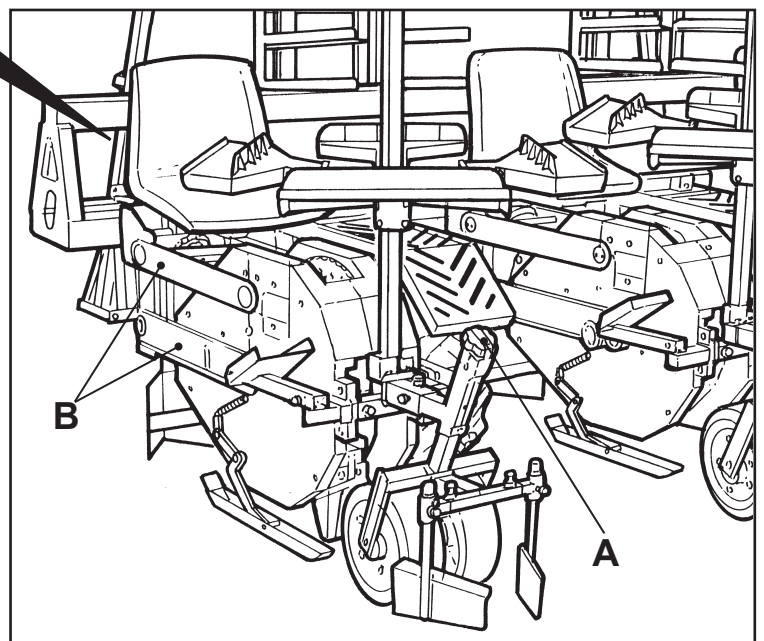
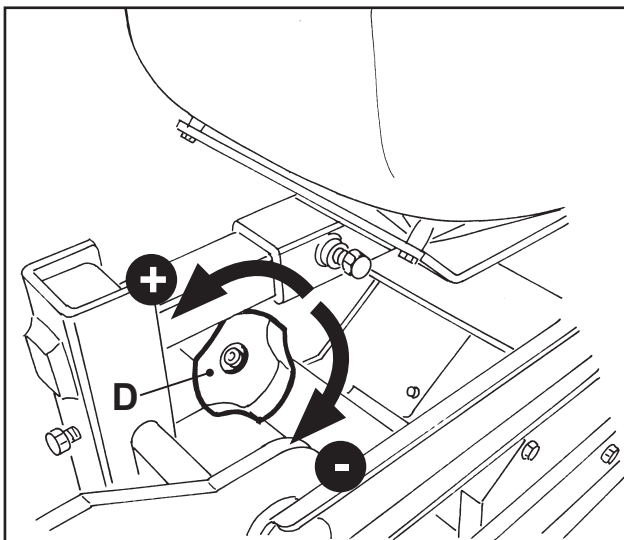

IT

- 11) Una volta arrivati in fondo al campo, fermare il trattore, l'operatore deve scendere dalla macchina, alzare la macchina con il sollevatore del trattore ed immettersi nella successiva corsia.
- 12) Con il trattore fermo, se necessario, ricaricare la macchina di vassoi con le piantine e scaricare eventualmente i vassoi vuoti.

L'operatore a questo punto può risalire sulla macchina e si può riprendere con il trapianto.

CAMBIO DISTANZA PIANTINE

- Togliere il carter svitando i due pomelli (A).
- Togliere la catena (B).
- Svitare le due viti di fissaggio ingranaggi (C).
- Togliere gli ingranaggi (D).
- Verificare sulla tabella di Fig. 1 la distanza che si vuole ottenere in base al numero di bicchieri montati.
- Prendere gli ingranaggi che corrispondono alla distanza desiderata e montarli.
- Reinserrire le due viti (C).
- Riposizionare la catena facendola passare come indicato in figura.
- Rimontare il carter di protezione frontale.



Le distanze ottimali, in base al numero di bicchieri, sono evidenziate in tabella di Fig. 1 con il colore VERDE, dal VERDE verso il ROSSO sono distanze che possono aumentare notevolmente la lunghezza del foro nel film plastico.

EN

- 11) When you reach the end of the field, stop the tractor. The operator should then climb off the machine, raise it using the tractor lifter and move the machine into the next lane.
- 12) While the tractor is stationary, if necessary replenish the machine with seedling trays and unload empty ones.

The operator can now climb back on to the machine and resume transplanting.

PLANT SPACING CHANGE

- Remove the protection unscrewing the two knobs (A).
- Remove the chain (B).
- Unscrew the two screws for gear fastening (C).
- Remove the gears (D).
- Check on the board Fig. 1 the required distance according to the quantity of cups mounted on the machine.
- Mount the corresponding gears.
- Reinsert the screws (C).
- Reposition the chain as indicated in the picture.
- Remount the front protection.



The optimal distances, according to the quantity of cups, are highlighted in the board Fig. 1 in green, the distances from green to red may increase the length of the hole in the film.



FPA evolution



Tabella distanze cambio(cm.)
Plant spacing chart (cm.)

	A	35	32	35	32	26	26	24	32	20	26	24	24	20
6		13	14	16.5	18	20.5	22.5	24	25	26.5	27.5	29.5	32	35
5		15.5	17	20	22	24.5	27	29	30	32	33	35.5	39	42.5
4		19	21	25	27	30.5	35	36	37.5	40	42	45	48.5	53
3		25.5	27.5	33.5	36.5	41	45	48	50	53.5	55	59.5	64.5	70
2		39	41.5	50	54.5	62	67	72	73	80	83	89	97	109
1		77	84	100	109	124	134	145	147	160	165	178	193	212
B		20	20	26	26	24	26	26	35	24	32	32	35	32
		ROSSO RED ROUGE ROJO			VERDE GREEN VERT VERDE					ROSSO RED ROUGE ROJO				

Fig. 1

FR

- 11) Au bout du champ, arrêter le tracteur, arrêter le cardan, l'opérateur doit descendre de la machine, lever la machine avec l'élévateur du tracteur et se placer dans le rang suivant.
- 12) Quand le tracteur est à l'arrêt, si besoin est, recharger la machine avec les plateaux de plants et décharger éventuellement les plateaux vides.

L'opérateur peut alors remonter sur la machine et il peut reprendre le repiquage.

CHANGEMENT DE DISTANCE DES PLANTES

- Retirer le carter en dévissant les deux boutons (A).
- Enlever la chaîne (B).
- Dévisser les deux vis de fixation des engrenages (C).
- Enlever les engrenages (D).
- Vérifier sur le tableau de la Fig. 1 la distance que l'on veut obtenir en fonction du nombre de verres montés.
- Prendre les engrenages qui correspondent à la distance souhaitée et les monter.
- Réinsérer les deux vis (C).
- Repositionner la chaîne en la faisant passer comme il est indiqué sur la figure.
- Remonter le carter de protection avant.



Les distances optimales, en fonction du nombre de verres, sont mises en évidence dans le tableau de la Fig. 1 avec la couleur VERTE, du VERT vers le ROUGE sont indiquées les distances qui peuvent augmenter de manière importante la longueur du trou dans le film plastique.

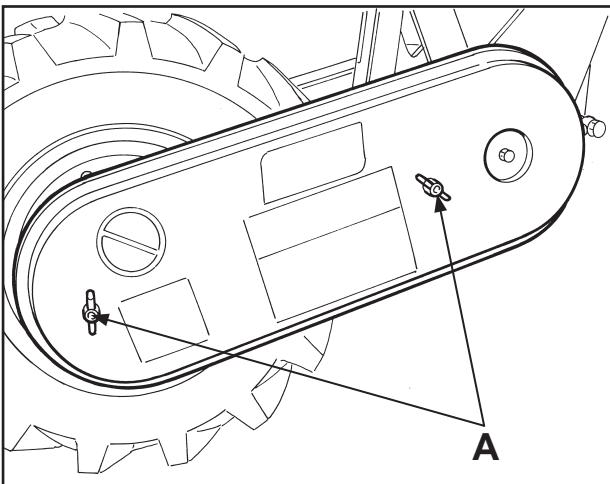

ES

- 11) Una vez en el fondo del campo, parar el tractor y el cardán. El operador debe descender de la máquina, elevar la máquina con el dispositivo elevador del tractor y entrar en el surco siguiente.
- 12) Con el tractor parado, y si fuera necesario, recargar la máquina con bandejas de plantitas y descargar las bandejas vacías.

El operador puede entonces montar de nuevo en la máquina y proseguir con el trasplante.

CAMBIO DISTANCIA PLANTINES

- Quite el cárter destornillando las dos tuercas (A).
- Quite la cadena (B).
- Destornille los dos tornillos de fijación engranajes (C).
- Quite los engranajes (D).
- Verifique en la tabla en la Fig. 1 la distancia que desea obtener según el número de vasos montados.
- Coja los engranajes correspondientes a la distancia deseada y móntelos.
- Reintroduzca los dos tornillos (C).
- Vuelva a colocar la cadena haciéndola pasar como indicado en la figura.
- Vuelva a montar el cárter de protección frontal.



Las distancias recomendadas, según el número de vasos, se indican en la tabla de la fig. 1 con el color VERDE, del VERDE hacia el ROJO se trata de distancias que pueden aumentar la longitud del agujero en el film plástico.

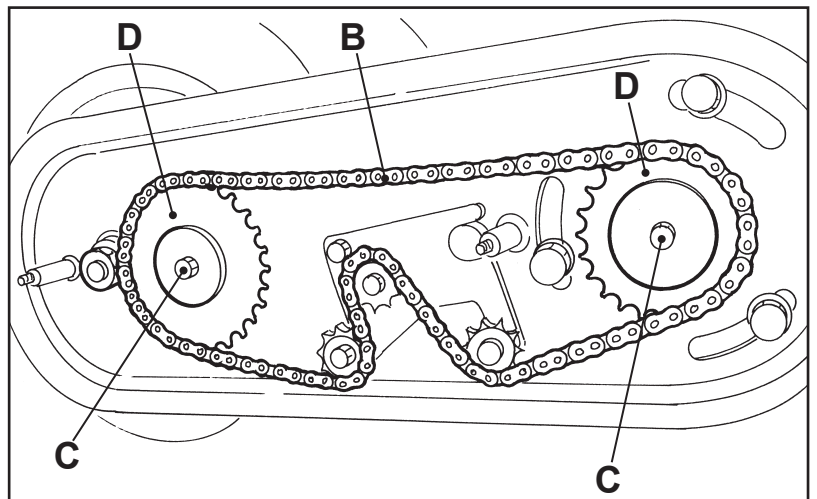

IT

CAMBIO BICCHIERI SU RUOTA DENTATA

- Sollevare dal suolo i corpi trapiantanti.
- Togliere i due carter laterali (A) e il portavassoi.
- Tramite la ruota di trasmissione (B) portare il bicchiere (C) in posizione, come indicato in figura.
- Togliere le due viti (D) da ambo i lati.
- Estrarre il bicchiere (Fig. 1). Sulla ruota dentata (E) sono riportate le posizioni dei bicchieri, in base alla quantità che si vuole montare.



ATTENZIONE! Quando si montano i bicchieri, fare molta attenzione alla posizione delle camme (F) che devono avere il dente (G) rivolto come indicato in figura.



Se si vuole montare sei bicchieri, accertarsi che gli stessi montino delle ganasce tipo corto.

EN

CUPS CHANGE ON THE TOOTHED WHEEL

- Lift the transplanting units from the ground.
- Remove the two side covers (A) and the tray holder.
- By moving the transmission wheel (B), bring the cup (C) in the required position, as indicated in the picture.
- Remove the two screws (D) on both sides.
- Remove the cup (Fig. 1). On the toothed wheel (E) are indicated the cup positions, according to the quantity to be mounted.



WARNING! When mounting the cups, take care of the cams position (F) which tooth (G) must be positioned as indicated in the picture.



To mount 6 cups, take care that they are equipped with short jaws.

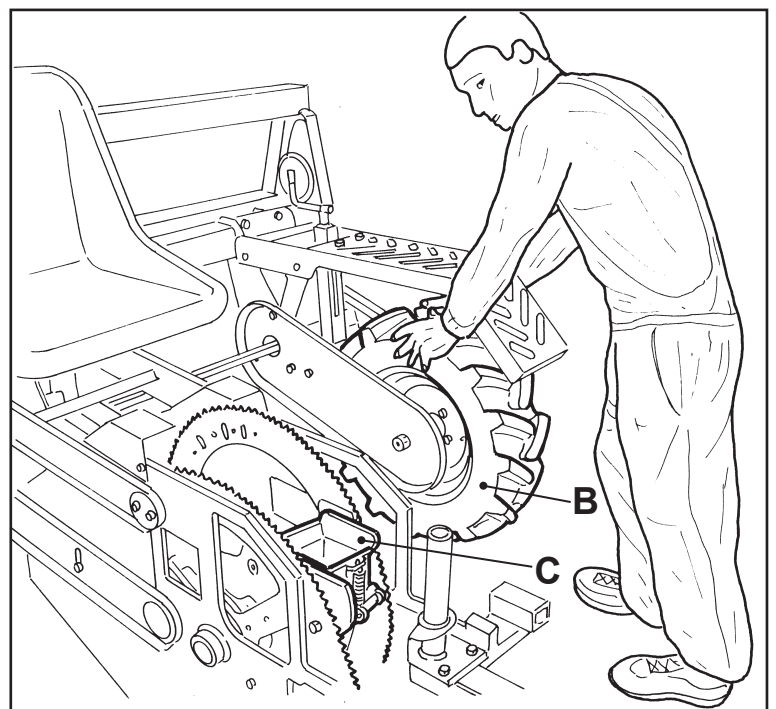
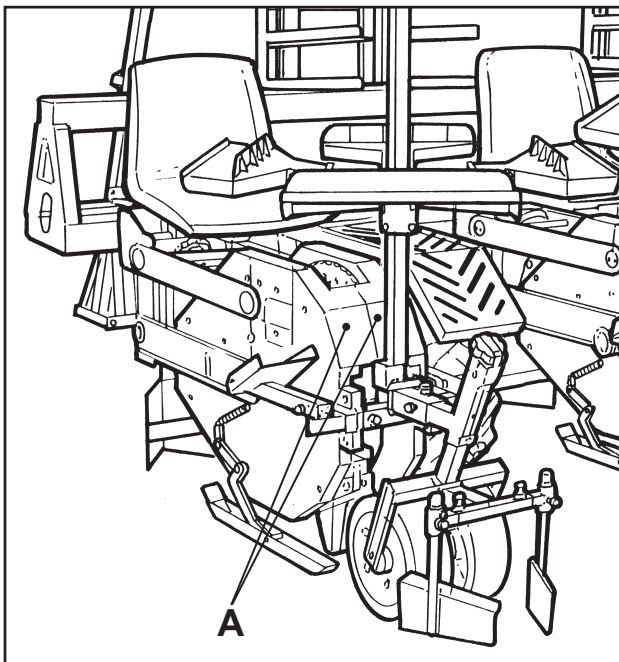

FR

CHANGEMENT DES VERRES SUR LA ROUE DENTÉE

- Soulever les corps planteurs du sol.
- Enlever les deux carters latéraux (A) ainsi que le porte-plateaux.
- Au moyen de la roue d'entraînement (B) porter le verre (C) en position, comme indiqué dans la figure.
- Enlever les deux vis (D) sur les deux côtés.
- Extraire le verre (Fig. 1). Les positions des verres, en fonction de la quantité que l'on veut monter sont indiquées sur la roue dentée (E).



ATTENTION ! Lorsque l'on monte les verres, faire très attention à la position des cames (F) qui doivent avoir la dent (G) orientée comme indiqué dans la figure.



Si vous voulez monter six verres, assurez-vous que ceux-ci montent des éclisses de type court.

ES

CAMBIO VASOS EN LA RUEDA DENTADA

- Levante del suelo los grupos de trasplante.
- Quite los dos cárteres laterales (A) y el portabandejas.
- Mediante la rueda de transmisión (B) coloque el vaso (C) en posición, como indicado en la figura.
- Quite los dos tornillos (D) en ambos lados.
- Extraiga el vaso (Fig. 1). En la rueda dentada (E) se indican las posiciones de los vasos, según la cantidad que se desea montar.



¡ATENCIÓN! Al montar los vasos, preste atención a la posición de las levas (F) que deben tener el diente (G) en la misma dirección de la figura.



Si desea montar seis vasos, asegúrese de que los vasos estén equipados con mordazas de tipo corto.

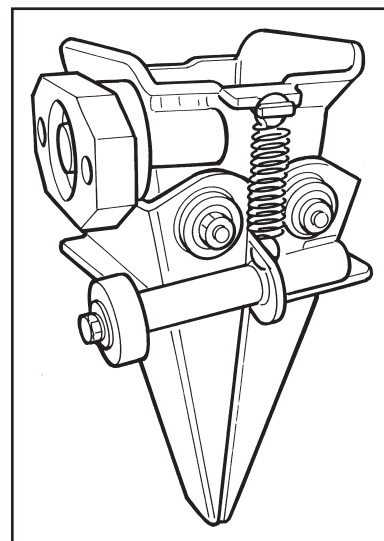
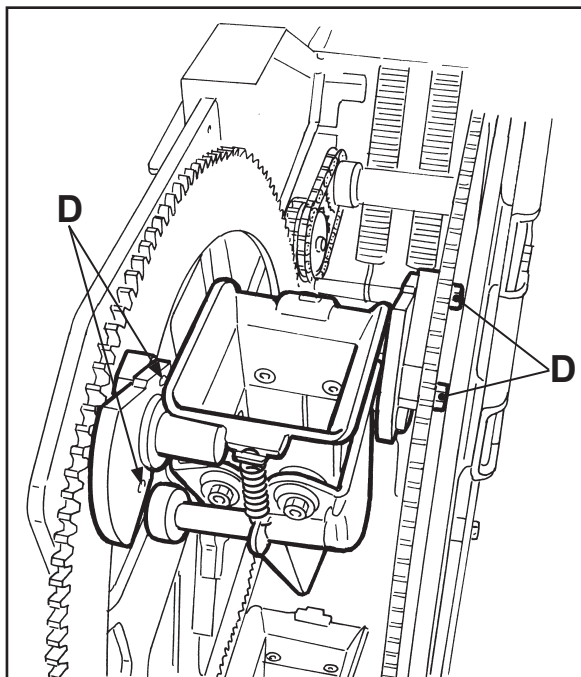
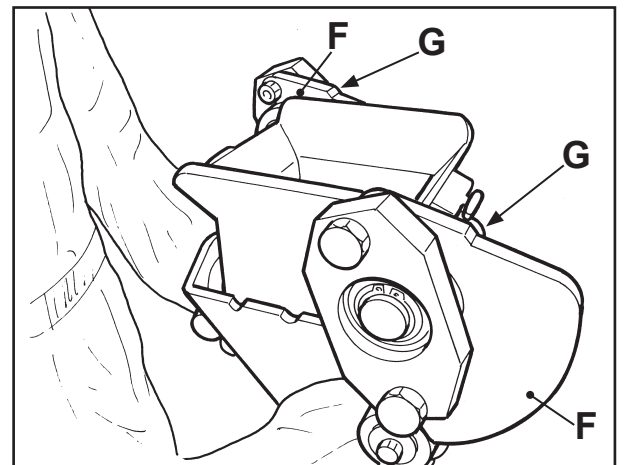
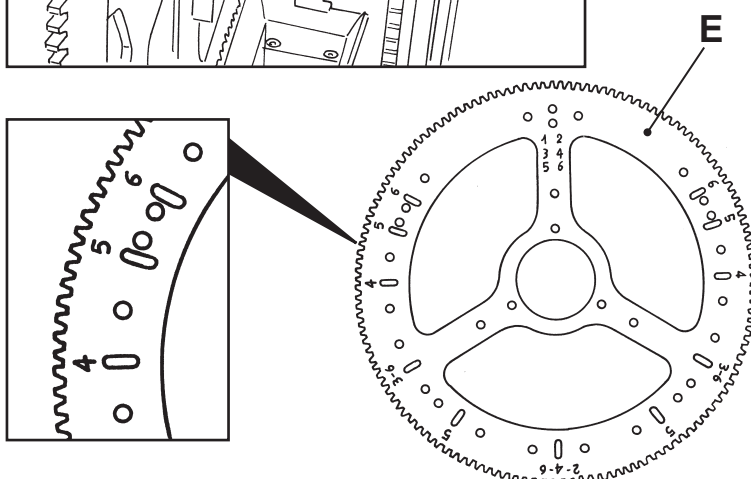

Fig. 1



IT

Esistono 5 tipi di ganasce, 3 lunghe e 2 corte, intercambiabili in base al tipo di zolletta che si desidera trapiantare.

Per effettuare questa operazione, procedere come segue:

- Sganciare le due molle (**H**).
- Togliere le quattro viti (**I**).
- Sfilare la coppia ganasce (**Fig. 2**).

Se non fosse presente sulla coppia ganasce che si vuole montare il rullo comando apertura (**L**), smontare questo dalle ganasce tolte precedentemente e montarlo sulle nuove ganasce.

A questo punto, procedere al montaggio delle nuove ganasce sui bicchieri nel senso inverso descritto per lo smontaggio.



Nell'operazione di montaggio/smontaggio dei bicchieri o delle ganasce, assicurarsi che non ci siano persone estranee che facciano ruotare la ruota di trasmissione (M**).**

Nel caso sia presente il distributore rotante, adeguare gli ingranaggi di movimentazione dello stesso, in base al numero di tazze montate, facendo riferimento all'adesivo di **Fig. 3**.

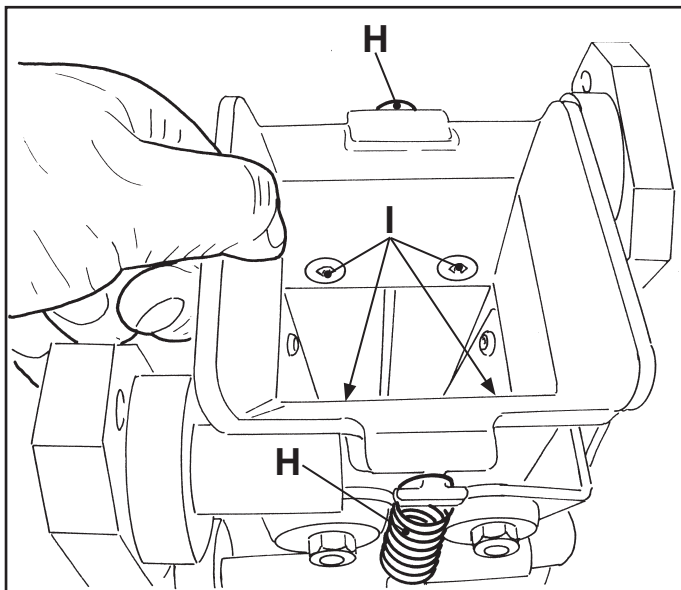

EN

There are 5 types of jaws, 3 long and 2 short, which are interchangeable according to the sod type to be transplanted.

In order to do this, follow this procedure:

- Unhook the two springs (**H**).
- Remove the four screws (**I**).
- Remove the couple of jaws (**Fig. 2**).

In case the couple of jaws to be mounted is not equipped with the roller for opening control (**L**), take it off from the previously mounted jaws and mount it on the new ones.

Then mount the new jaws on the cups in reversed order to the disassembly.



Take care that while mounting/disassembly of the cups and jaws, there are no foreign people turning the transmission wheel (M**).**

In case the machine is equipped with rotary drum, adapt the gears according to the quantity of cups mounted, with reference to the board on the sticker **Fig. 3**.

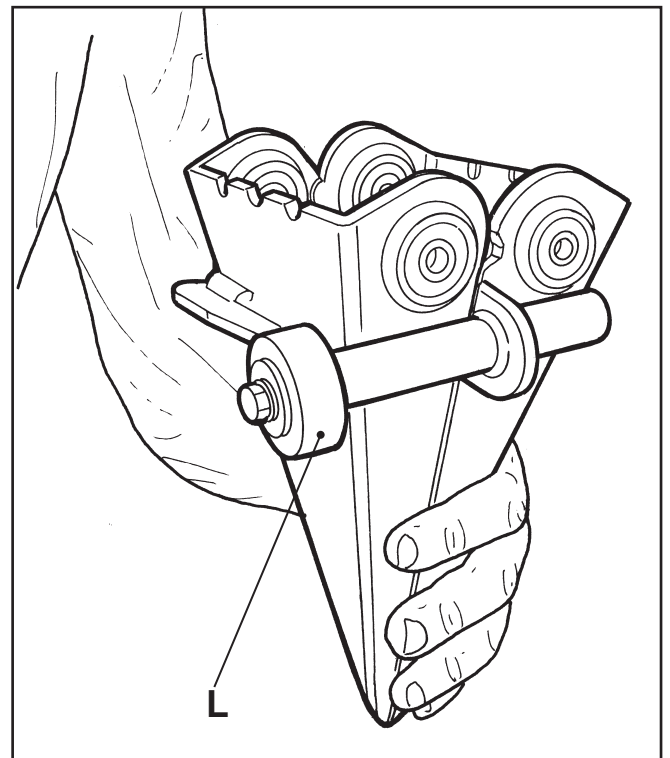

Fig. 2

FR

Il existe 5 types d'éclisses, 3 longues et 2 courtes, qui sont interchangeables en fonction du type de motte que l'on veut planter.

Pour effectuer cette opération, procéder comme suit :

- Décrocher les deux ressorts (H).
- Enlever les quatre vis (I).
- Enlever le couple d'éclisses (Fig. 2).

Si le rouleau de commande de l'ouverture n'est pas présent sur le couple d'éclisses que l'on veut monter (L), le démonter des éclisses précédemment enlevées et le monter sur les nouvelles.

A ce stade, procéder au montage des nouvelles éclisses sur les verres dans le sens inverse à celui décrit pour le démontage.



Pendant l'opération de montage/démontage des verres ou des éclisses, s'assurer qu'il n'y ait pas de personnes étrangères qui fassent tourner la roue d'entraînement.

Au cas où le distributeur rotatif est présent, adapter ses engrenages de manutention en fonction du nombre de bacs montés, en faisant référence à l'adhésif de la Fig. 3.



ES

Existen 5 tipos de mordazas, 3 largas y 3 cortas, intercambiables según el tipo de terrón que se desea trasplantar.

Para realizar esta operación, proceda como explicado a continuación:

- Desenganche los dos muelles (H).
- Quite los cuatro tornillos (I).
- Extraiga la pareja de mordazas (Fig. 2).

Si en la pareja de mordazas que se desea montar no está presente el rodillo de control abertura (L), desmóntelo de las mordazas quitadas anteriormente y móntelo en las nuevas mordazas.

Entonces, proceda con el montaje de las nuevas mordazas en los vaso en el sentido contrario de lo que se ha descrito para el desmontaje.



Durante la operación de montaje/desmontaje de los vasos o de las mordazas, asegúrese de que no haya ninguna otra persona que haga girar la rueda de transmisión (M).

Si está presente el distribuidor rotativo, adapte sus engranajes según el número de cangilones montados, haciendo referencia al adhesivo en la Fig. 3.

	A	B
6	36	12
5	30	12
4	24	12
3	18	12
2	12	12
1	12	24

Fig. 3

IT

FASATURA DISTRIBUTORE ROTANTE

A seconda del tipo di zolletta, può essere necessario anticipare o ritardare la caduta della piantina dal distributore rotante al bicchiere di messa a dimora.

Per questa operazione, procedere come segue:

- Smontare il carter (1).
- Allentare la tensione della catena tramite il galloppino (2).
- Togliere la giunzione della catena e ruotare l'ingranaggio (B) di uno-due denti in **senso ANTIO-RARIO** per anticipare la caduta della piantina, o in **senso ORARIO** per ritardarla, facendo attenzione che l'ingranaggio (A) rimanga nella sua posizione.
- Rimontare la catena e tenderla tramite il galloppino (2).
- Riposizionare il carter (1).

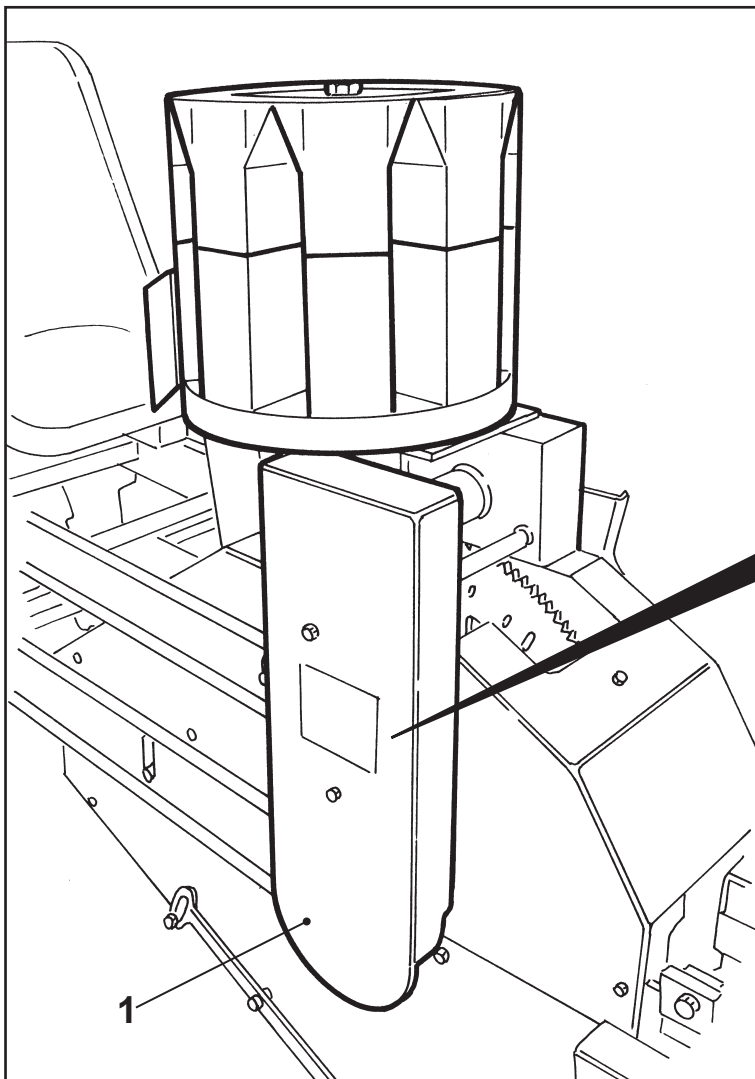

EN

ROTARY DRUM TIMING

According to the kind of sod, it might be necessary to anticipate or to delay the plant fall from the rotary drum to the cup.

In order to do this adjustment, follow the procedure:

- Remove the cover (1).
- Loose the chain tension by means of the tightening pulley.
- Remove the chain joint and turn the gear (B) of one-two teeth **counter-CLOCKWISE** to anticipate the plant fall, or **CLOCKWISE** to delay it, taking care that the gear (A) keeps its position.
- Reposition the chain and tighten it by means of the tightening pulley (2).
- Remount the cover (1).

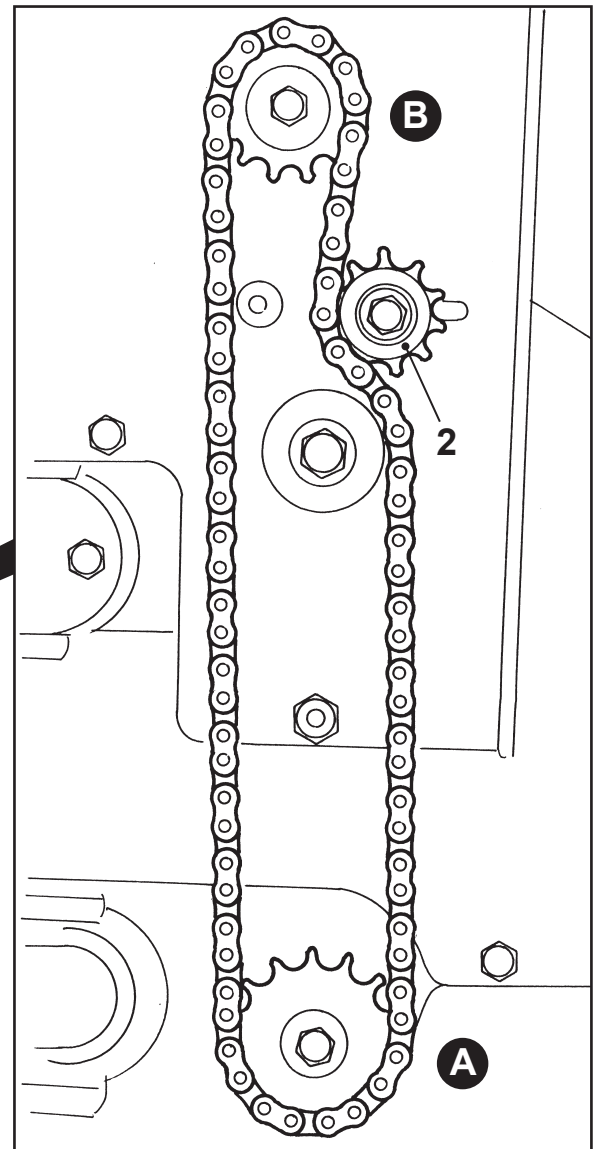



FR

CALAGE DU DISTRIBUTEUR ROTATIF

En fonction du type de motte, il peut être nécessaire d'anticiper ou de retarder la chute de la plante du distributeur rotatif au verre de plantation.

Pour cette opération, procéder comme suit :

- Démonter le carter (1).
- Desserrer la tension de la chaîne au moyen du galopin (2).
- Enlever le joint de la chaîne et tourner l'engrenage (B) d'une-deux dents dans le **sens ANTIHORAIRE** pour anticiper la chute de la plante, ou dans le **sens HORAIRE** pour la retarder, en faisant attention à ce que l'engrenage (A) reste dans sa position.
- Remonter la chaîne et la tendre au moyen du galopin (2).
- Repositionner le carter (1).

ES

SINCRONIZACIÓN DEL DISTRIBUIDOR ROTATIVO

Según el tipo de terrón, podría ser necesario adelantar o retrasar la caída de la planta del distribuidor rotativo al vaso de plantación.

Per questa operazione, procedere come segue:

- Desmonte el cárter (1).
- Afloje la tensión de la cadena mediante el rodillo tensor (2).
- Quite el empalme de la cadena y gire el engranaje (B) de uno-dos dientes en **sentido contrario a las agujas del reloj** para adelantar la caída de la planta, o en **en el sentido contrario** para retrasarla, prestando atención para que el engranaje (A) se mantenga en su posición.
- Vuelva a montar la cadena y a tenderla mediante el rodillo tensor (2).
- Coloque nuevamente el cárter (1).

IT

FINE LAVORO

- Nel caso di trasporto della macchina in aperta campagna, alzarla da terra con il sollevatore del trattore quindi, procedendo a velocità moderata, arrivare fino all'area di parcheggio.
- Nel caso di trasporto in un luogo che richiede la percorrenza stradale urbana, sollevare la macchina con una gru bloccandola bene e in modo sicuro al pianale del mezzo (vedi paragrafo "ISTRUZIONI PER IL TRASPORTO").

DISTACCO DELLA MACCHINA

Con la macchina sollevata da terra:

- Abbassare il piedino di appoggio.
- Appoggiare la macchina a terra.
- Controllare che la macchina sia parallela al terreno, eventualmente abbassare od alzare il piede di appoggio.
- Spegnerne la trattrice.
- Staccare dal trattore il terzo punto (A).
- Scollegare gli innesti rapidi e tapparli con gli appositi cappucci (se presenti).
- Sfilare i due bracci del sollevatore (B).

EN

END OF THE WORK

- When moving the machine across open country, first raise it using the tractor's lifter, then move to the parking area at a moderate speed.
- Before road transportation, raise the machine with a crane and secure it well to the vehicle's flatbed (see section "DIRECTIONS FOR TRANSPORTATION").

DISCONNECTING THE MACHINE

With machine lifted from the ground:

- Lower the support foot.
- Lower the machine to the ground.
- Make sure that the machine is parallel to the ground, possibly lower or raise the support foot.
- Turn the tractor off.
- Disconnect the three point hitch (A) from the tractor.
- Disconnect the quick hitches and plug them with the appropriate caps (if available).
- Remove the two lift arms (B).

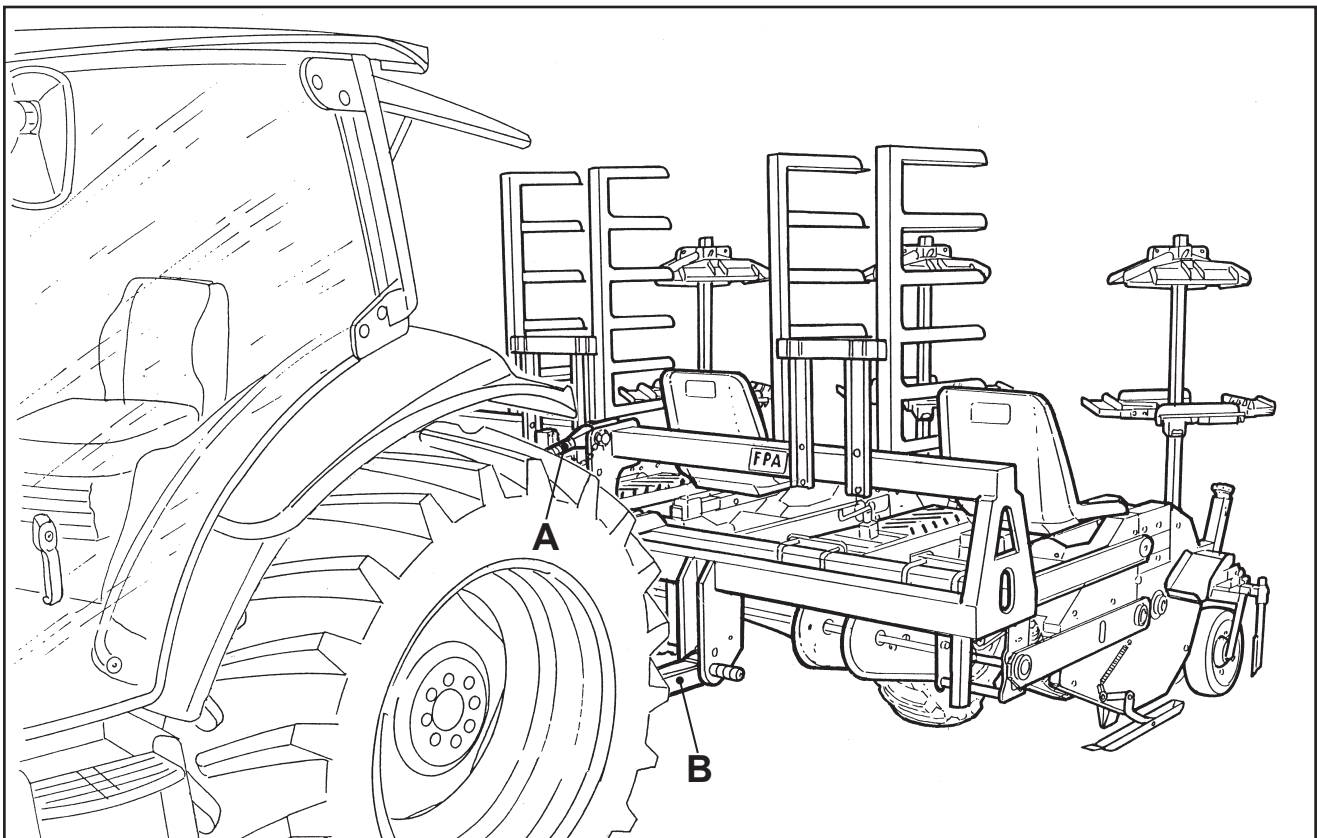



FR

FIN TRAVAIL

- Dans le cas de transport de la machine en rase campagne, la lever du sol avec l'élévateur du tracteur à vitesse modérée, rejoindre la zone de parking.
- Dans le cas de transport dans un endroit où vous devez parcourir une route urbaine, soulever la machine avec une grue en la bloquant bien à la plateforme du milieu et de façon sûre (voir paragraphe "INSTRUCTIONS POUR LE TRANSPORT").

DECROCHAGE DE LA MACHINE

Avec la machine soulevée du sol :

- Baisser le point d'appui.
- Appuyer la machine au sol.
- Contrôler que la machine soit parallèle au sol, ou éventuellement baisser ou soulever le point d'appui.
- Éteindre le tracteur.
- Dételer le troisième point **(A)** du tracteur.
- Débrancher les raccords rapides et les couvrir avec les capuchons spécifiques (si présents).
- Dégager les deux bras de l'élévateur **(B)**.

ES

FIN DEL TRABAJO

- Si hubiera que transportar la máquina a campo abierto, elevarla con el elevador del tractor y proceder a velocidad moderada hasta llegar a la zona de aparcamiento.
- En caso de transporte a un lugar que requiera un recorrido por carretera urbana, elevar la máquina con una grúa, fijándola en modo firme y seguro a la plataforma del vehículo (ver apartado "INSTRUCCIONES PARA EL TRANSPORTE").

DESCONEXIÓN DE LA MÁQUINA

Con la máquina levantada del suelo:

- Baje el pie de apoyo.
- Apoye la máquina en el suelo.
- Controle que la máquina esté en posición paralela respecto al terreno, y eventualmente baje o levante el pie de apoyo.
- Apague el tractor.
- Desconecte del tractor el tercer punto **(A)**.
- Desconecte los injertos rápidos y cerrarlos con sus capuchas (si presentes).
- Saque los dos brazos del elevador **(B)**.

IT

PULIZIA DELLA MACCHINA



ESEGUIRE LE OPERAZIONI DI PULIZIA GIORNALMENTE E COMUNQUE A SECONDA DELL'INTENSITA' E DELLA FREQUENZA DI UTILIZZO.

- E' buona norma eseguire un periodica pulizia della macchina al fine di eliminare corpi estranei (es. polvere, sostanze estranee ed imbrattanti, ecc.) che potrebbero usurare eccessivamente tutte le parti mobili della macchina.



TUTTE LE OPERAZIONI DI PULIZIA DEVONO ESSERE ESEGUITE A MOTORE FERMO DELLA TRATTRICE E CON LA CHIAVE DI ACCENSIONE RIMOSSA.

- MANTENERE PULITA LA MACCHINA! A prescindere da considerazioni inerenti all'aspetto esteriore del mezzo, ricordate che su una macchina pulita è più facile accorgersi di guasti o problemi sul telaio.
- Effettuare la pulizia utilizzando una idropulitrice o una canna per l'irrigazione a pressione moderata, oppure aria compressa.
- Durante la pulizia (se necessario) usare sostanze detergenti non nocive e non inquinanti a norma di legge.
- Evitare di agire durante la pulizia direttamente con le mani, usare guanti protettivi e pennelli o oliatori per la lubrificazione.
- É opportuno, inoltre, osservare attorno e sotto la macchina se vi sono bulloni allentati o mancanti, accumulo di sporcizia o parti danneggiate.

EN

MACHINE CLEANING



CARRY OUT CLEANING OPERATIONS DAILY, OR DEPENDING ON THE INTENSITY AND FREQUENCY OF USE.

- It is a good rule to carry out periodical cleaning of the machine in order to remove foreign bodies (e.g. dust, foreign and dirtying substances, etc.) that could excessively wear all the mobile parts of the machine.



ALL CLEANING OPERATIONS MUST BE CARRIED OUT WITH THE ENGINE OF THE TRACTOR STOPPED AND THE IGNITION KEY REMOVED.

- KEEP THE MACHINE CLEAN! Apart from the considerations concerning the outer appearance of the vehicle, remember that it is easier to detect faults or problems on the chassis.
- Carry out cleaning using a high pressure jet cleaner or an irrigation tube at moderate pressure, or compressed air.
- During cleaning (if necessary), use harmless and non-pollutant detergent substances.
- During cleaning avoid intervening directly with hands, use protective gloves and brushes or oil-cans for lubricating.
- Also, it is advisable to check around the machine that there are no loose or missing bolts, accumulated dirt or damaged parts.

FR

NETTOYAGE DE LA MACHINE



EXECUTER LES OPERATIONS DE NETTOYAGE QUOTIDIENNEMENT ET SELON L'INTENSITE ET LA FREQUENCE D'EMPLOI.

- Il est de bonne norme exécuter un nettoyage périodique de la machine afin d'éliminer les corps étrangers (exemples: poussières, substances étrangères et collantes, etc.) qui pourraient user excessivement toutes les parties mobiles de la machine.



TOUTES LES OPERATIONS DE NETTOYAGE DOIVENT ETRE EXECUTEES AVEC MOTEUR DU TRACTEUR ARRETE ET AVEC LA CLE DE CONTACT ENLEVÉE.

VEE.

- CONSERVER LA MACHINE PROPRE ! Indépendamment de l'aspect extérieur du véhicule, ne pas oublier que sur une machine propre, il est plus facile de s'apercevoir des pannes ou problèmes sur le châssis.
- Effectuer le nettoyage en utilisant une laveuse ou un tuyau pour l'irrigation à pression modérée, ou de l'air comprimé.
- Pendant le nettoyage (si nécessaire) utiliser des substances détergentes non nocives et non polluantes selon les normes de lois en vigueur.
- Eviter d'agir directement avec les mains pendant le nettoyage, utiliser des gants de protection et pinces ou burettes à huile pour la lubrification.
- Il est d'autre part conseillé de vérifier autour de la machine et dessous s'il manque des boulons ou s'il y en a qui sont desserrés, s'il y a une accumulation de saleté ou des parties endommagées.

ES

LIMPIEZA DE LA MÁQUINA



EFECTUAR LAS OPERACIONES DE LIMPIEZA A DIARIO, Y EN TODO CASO EN MODO CONFORME A LA INTENSIDAD Y FRECUENCIA DE USO.

- Es buena regla efectuar una limpieza periódica de la máquina para eliminar cuerpos extraños (p.ej., polvo, sustancias extrañas, suciedad, etc.) que pudieran desgastar en exceso todas las partes móviles de la máquina.



TODAS LAS OPERACIONES DE LIMPIEZA DEBEN REALIZARSE A MOTOR DEL TRACTOR PARADO Y CON LA LLAVE DE ENCENDIDO QUITADA.

- ¡MANTENER LIMPIA LA MÁQUINA! Aparte de las consideraciones en relación con el aspecto exterior del vehículo, no olvide que en una máquina limpia es más fácil detectar averías o problemas del chasis.
- Efectuar la limpieza utilizando una hidrolimpiadora o una manguera de riego a presión moderada, o bien utilizando aire comprimido.
- Durante la limpieza, si fuera necesario, utilizar sustancias detergentes no nocivas y no contaminantes conforme a la normativa vigente.
- Durante la limpieza, evitar trabajar directamente con las manos; utilizar guantes protectores y pinces o aceitadores para la lubricación.
- Se aconseja además, observar alrededor y abajo de la máquina si faltan bulones o están flojos, si hay acumulación de suciedad o partes dañadas.

IT

MANUTENZIONE

NORME GENERALI

- Eseguire il programma del piano di manutenzione preventiva.
- Riservare ai lavori di manutenzione un'apposita area.
- Pulire tutti gli ingrassatori, coperchi e tappi prima di ogni manutenzione.
- A manutenzione effettuata, rimontare tutte le protezioni eventualmente rimosse.

INTERVENTI DI MANUTENZIONE



LE OPERAZIONI DI MANUTENZIONE ORDINARIA DEVONO ESSERE ESEGUITE DA PERSONALE AUTORIZZATO.



TUTTE LE OPERAZIONI DI MANUTENZIONE DEVONO ESSERE ESEGUITE A MOTORE FERMO DELLA TRATTRICE E CON LA CHIAVE DI ACCENSIONE RIMOSSA.



LE OPERAZIONI DI MANUTENZIONE STRAORDINARIA (RIPARAZIONI) DEVONO ESSERE ESEGUITE DA PERSONALE DELLA DITTA COSTRUTTRICE PRESSO LA SEDE DI COSTRUZIONE O DA PERSONALE SPECIALIZZATO E OPPORTUNAMENTE ISTRUITO PREVIA AUTORIZZAZIONE DELLA DITTA COSTRUTTRICE.

EN

MAINTENANCE

GENERAL RULES

- Do the precautionary maintenance.
- Reserve a suitable area for the maintenance.
- Clean all the lubricators, covers and caps before the maintenance.
- When maintenance is finished, replace all protective devices.

MAINTENANCE OPERATIONS



ORDINARY MAINTENANCE OPERATIONS MUST BE CARRIED OUT BY AUTHORIZED PERSONNEL.



ALL MAINTENANCE OPERATIONS MUST BE CARRIED OUT WITH THE ENGINE OF THE TRACTOR SWITCHED OFF AND THE IGNITION KEY REMOVED.



EXTRAORDINARY MAINTENANCE OPERATIONS (REPAIRS) MUST BE CARRIED OUT BY THE MANUFACTURER'S PERSONNEL AT THE SEAT OF CONSTRUCTION OR BY SPECIALIZED AND SUITABLY TRAINED PERSONNEL DULY AUTHORIZED BY THE MANUFACTURER.

FR

ENTRETIEN

NORMES GENERALES

- Faire la maintenance préventive.
- Réserver pour la maintenance une zone.
- Nettoyer tous les engraisseurs, les couvercles et les bouchons avant de faire la maintenance.
- Quand la maintenance est terminée, il faut remonter toutes les protections qui ont éventuellement été enlevées.

INTERVENTIONS D'ENTRETIEN



LES OPERATIONS D'ENTRETIEN ORDINAIRE DOIVENT ETRE EXECUTEES PAR UN PERSONNEL AUTORISE.



TOUTES LES OPERATIONS D'ENTRETIEN DOIVENT ETRE REALISEES LORSQUE LE MOTEUR DU TRACTEUR EST A L'ARRET ET QUE LA CLE DE CONTACT EST ENLEVEE.



LES OPERATIONS D'ENTRETIEN SPECIAL (REPARATIONS) DOIVENT ETRE EXECUTEES PAR UN PERSONNEL DE LA SOCIETE CONSTRUCTRICE AUPRES DU SIEGE DE CONSTRUCTION OU PAR UN PERSONNEL SPECIALISE ET OPPORTUNEMENT FORME APRES ACCORD PREALABLE DE LA SOCIETE CONSTRUCTRICE.

ES

MAINTENIMIENTO

NORMAS GENERALES

- Efectuar el programa del plano de manutención preventiva.
- Reservar una zona a parte para los trabajos de manutención.
- Limpiar todos los engrasadores, tapas y tapones antes de cada manutención.
- Una vez efectuada la manutención, volver a montar todas las protecciones que se hubieran desmontado.

INTERVENCIONES DE MANTENIMIENTO



LAS OPERACIONES DE MANTENIMIENTO ORDINARIO DEBEN SER REALIZADAS POR PERSONAL AUTORIZADO.



TODAS LAS OPERACIONES DE MANTENIMIENTO DEBEN EFECTUARSE A MOTOR DEL TRACTOR PARADO Y HABIENDO QUITADO LA LLAVE DE ENCENDIDO.



LAS OPERACIONES DE MANTENIMIENTO EXTRAORDINARIO (REPARACIONES) DEBEN SER REALIZADAS POR PERSONAL DE LA EMPRESA CONSTRUCTORA EN LA SEDE DE CONSTRUCCIÓN O POR PERSONAL ESPECIALIZADO Y OPORTUNAMENTE INSTRUIDO PREVIA AUTORIZACIÓN DE LA EMPRESA CONSTRUCTORA.

IT**CATENA DI TRASMISSIONE**

- Periodicamente stendere con un pennello una miscela di OLIO MOTORE/GASOLIO sulla catena di trasmissione **(A)** e grasso sulla corona dentata **(B)**.

INGRASSAGGIO

A seconda dell'intensità e dalla frequenza di utilizzo, ingrassare settimanalmente tramite gli appositi ingrassatori **(C)** tutti i punti indicati in figura.

EN**DRIVE CHAIN**

- Periodically lubricate the drive chain **(A)** by applying an ENGINE OIL/DIESEL mixture with a brush and grease on the toothed crown gear **(B)**.

GREASING

Depending on the intensity and frequency of use, grease all the points shown in the Figure by means of the grease nipples **(C)** provided for the purpose.

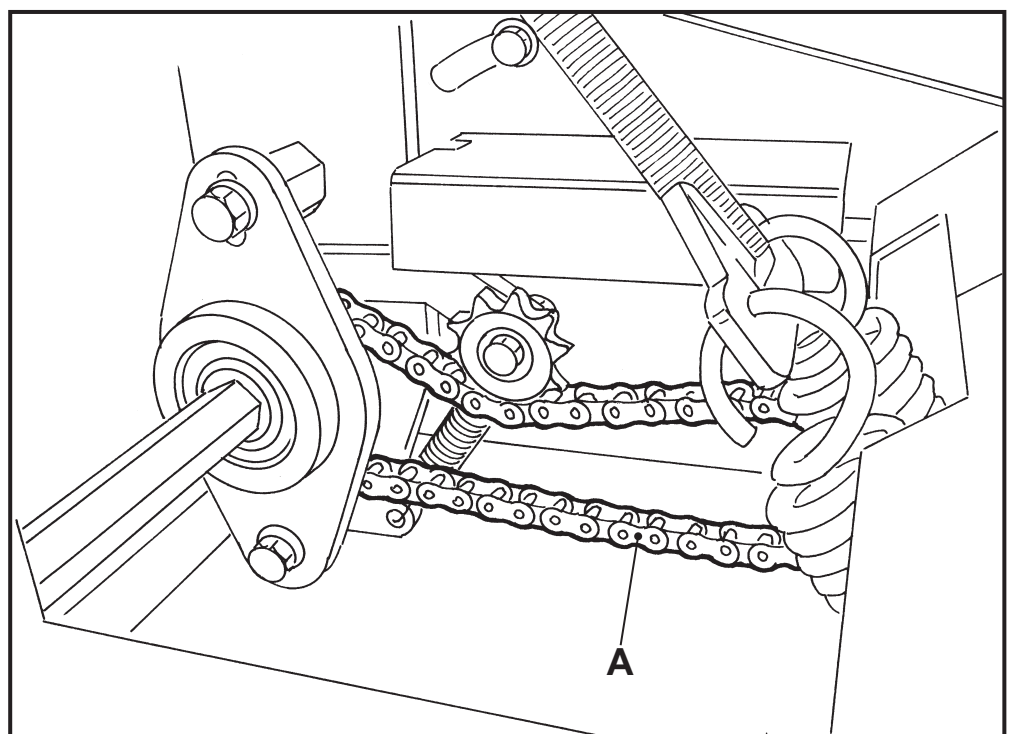
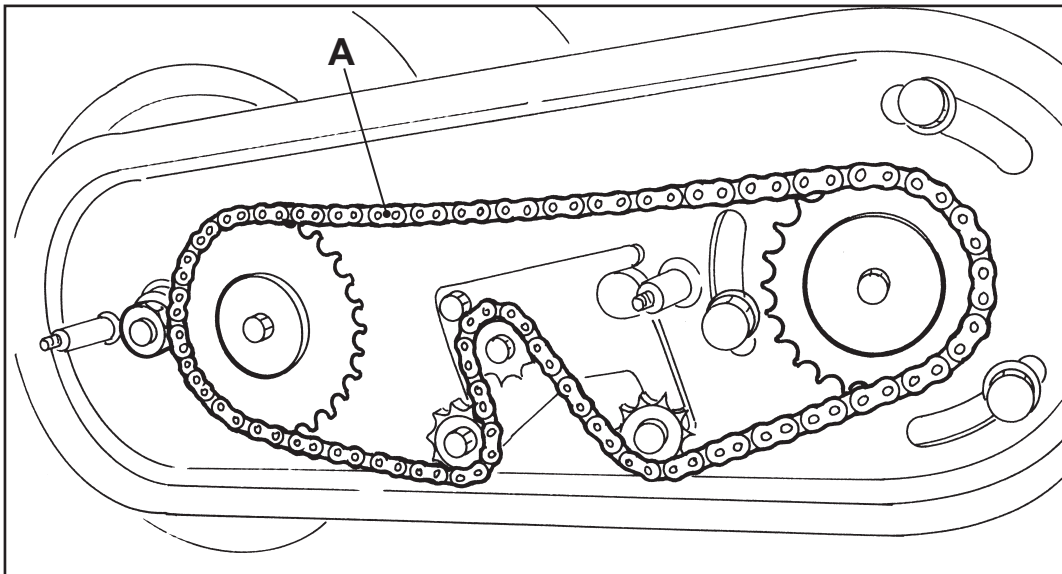

FR

CHAINE DE TRANSMISSION

- Passer périodiquement un mélange d'HUILE MO-TEUR/GASOIL avec un pinceau, sur la chaîne de transmission (A) et de la graisse sur la couronne dentée (B).

GRAISSAGE

Selon la fréquence d'emploi, graisser chaque semaine au moyen des graisseurs spéciaux (C) tous les points indiqués sur la figure.

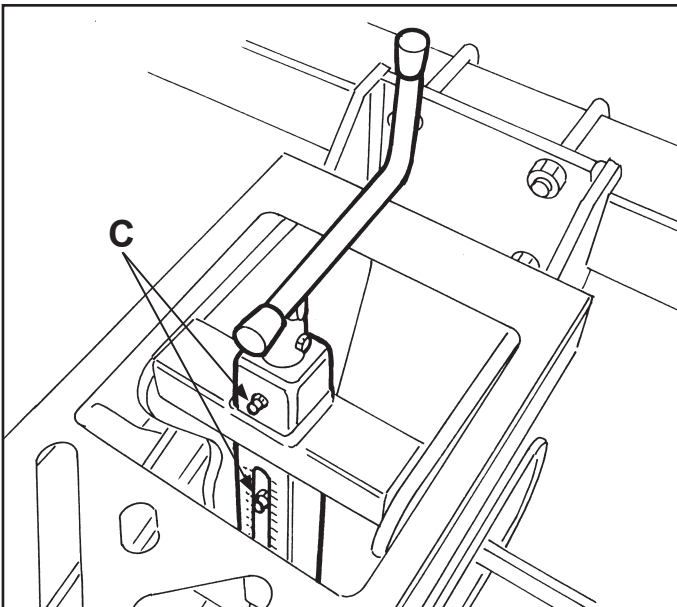
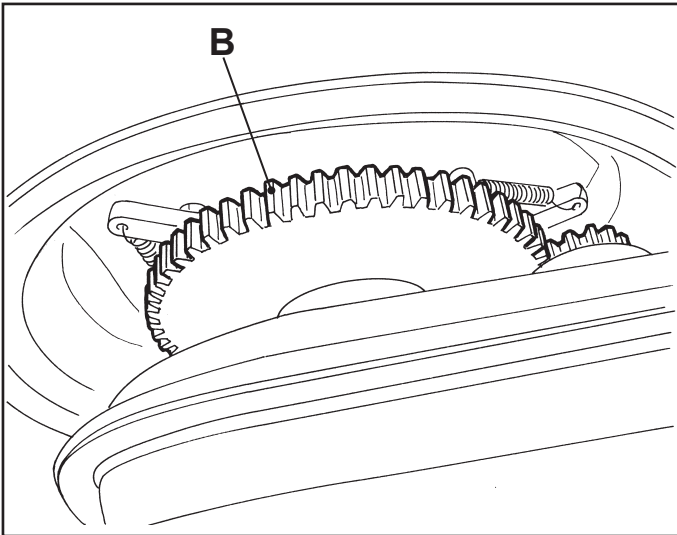

ES

CADENA DE TRANSMISIÓN

- Periódicamente, extender con un pincel una mezcla de ACEITE MOTOR/GASÓLEO sobre la cadena de transmisión (A) y engrasar la corona dentada (B).

ENGRASE

Según la intensidad y la frecuencia de uso, engrasar semanalmente, mediante los correspondientes dispositivos (C), todos los puntos indicados en la figura.

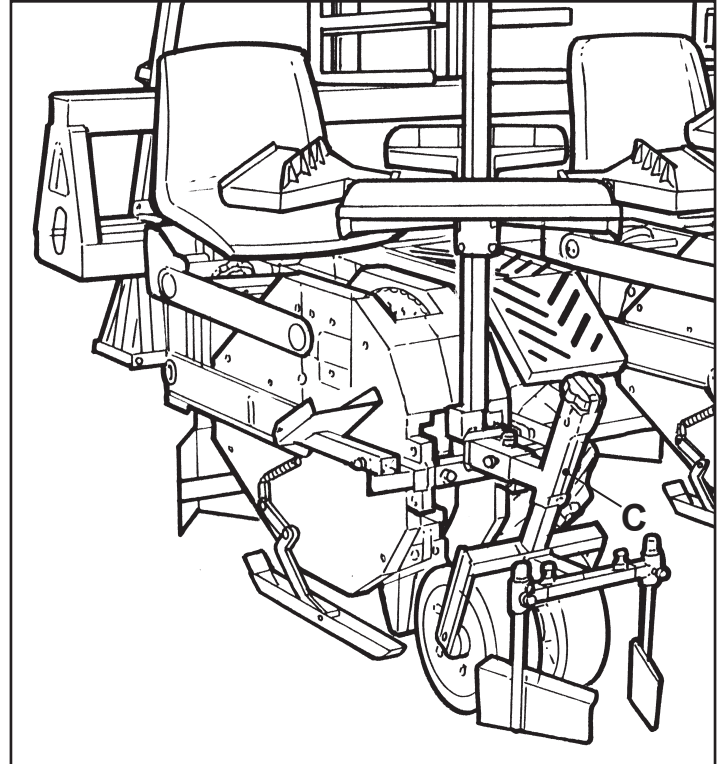

IT

SOSTITUZIONE RUOTA DI TRAINO

- Togliere le tre viti (A) più il dado (G - Fig. 1).
- Togliere i dadi ruota (B) ed estrarre la ruota.

SOSTITUZIONE INGRANAGGIO Z12

Con la ruota di trazione smontata:

- Togliere il carter (C).
- Togliere l'ingranaggio (D).
- Togliere l'anello seeger (E).
- Con un martello di plastica fare fuoriuscire l'ingranaggio (F).

SOSTITUZIONE INGRANAGGIO Z62

Con la ruota di trazione smontata:

- Togliere il carter (C).
- Togliere il dado (G - Fig. 2).
- Con un martello di plastica battere sull'estremità del perno (H) fino a fare uscire il gruppo (Fig. 3).
- Togliere l'anello seeger (I).
- Sfilare l'ingranaggio con mozzo.

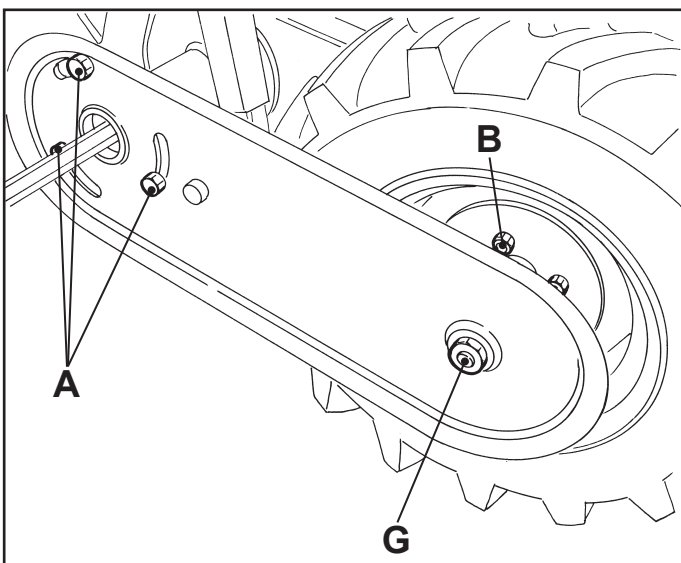

Fig. 1

EN

TRACTION WHEEL REPLACEMENT

- Remove the screws (A) and the screw nuts (G - Fig. 1).
- Remove the wheel screw nuts (B) and take out the wheel.

GEAR Z12 REPLACEMENT

To carry out when the traction wheel is removed:

- Remove the cover (C).
- Remove the gear (D).
- Remove the snap ring (E).
- Take out the gear (F) by means of a plastic hammer.

GEAR Z62 REPLACEMENT

To carry out when the traction wheel is removed:

- Remove the cover (C).
- Remove the screw nut (G - Fig. 2).
- Hit the pin edge (H) with a plastic hammer until the group comes out (Fig. 3).
- Take out the snap ring (I).
- Take out the gear with hub.

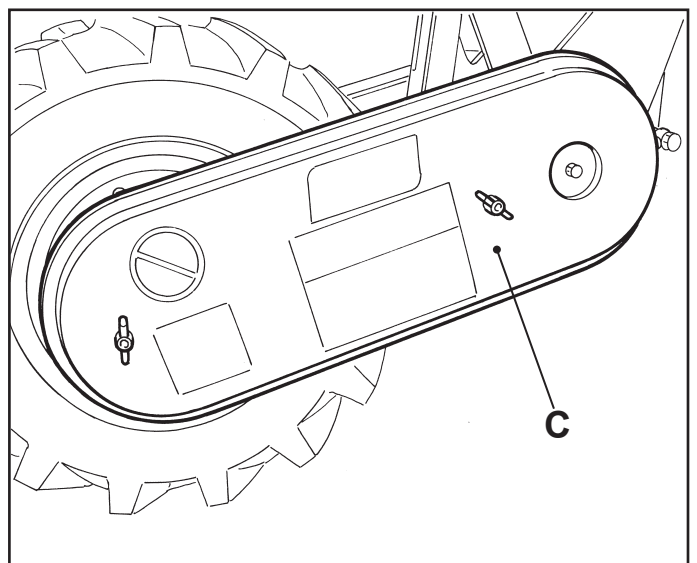

FR

REPLACEMENT DE LA ROUE DE REMORQUE

- Enlever les trois vis (A) et l'écrou (G - Fig. 1).
- Enlever les écrous de la roue (B) et extraire la roue.

REPLACEMENT ENGRENAGE Z12

Avec la roue de traction montée :

- Enlever le carter (C).
- Enlever l'engrenage (D).
- Enlever la bague seeger (E).
- Avec un marteau en plastique faire sortir l'engrenage (F).

REPLACEMENT ENGRENAGE Z62

Avec la roue de traction montée :

- Enlever le carter (C).
- Enlever l'écrou (G - Fig. 2).
- Avec un marteau en plastique battre l'extrémité du pivot (H) jusqu'à faire sortir le groupe (Fig. 3).
- Enlever la bague seeger (I).
- Enlever l'engrenage avec moyeu.

ES

SUSTITUCIÓN DEL PIÑÓN

- Quite los tres tornillos (A) y la tuerca (G - Fig. 1).
- Quite las tuercas de la rueda (B) y extraiga el piñón.

SUSTITUCIÓN DEL ENGRANAJE Z12

Con la rueda de tracción desmontada:

- Quite el cárter (C).
- Quite el engranaje (D).
- Quite el anillo seeger (E).
- Con un martillo de plástico haga salir el engranaje (F).

SUSTITUCIÓN DEL ENGRANAJE Z62

Con la rueda de tracción desmontada:

- Quite el cárter (C).
- Quite la tuerca (G - Fig. 2).
- Con un martillo de plástico golpee la extremidad del perno (H) hasta que salga el grupo (Fig. 3).
- Quite el anillo seeger (I).
- Extraiga el engranaje con cubo.

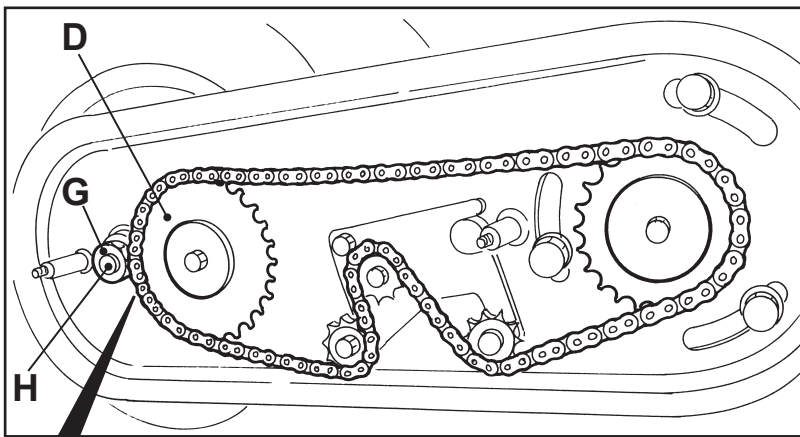

Fig. 2

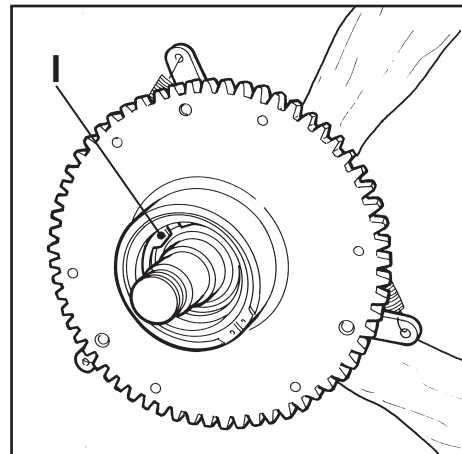
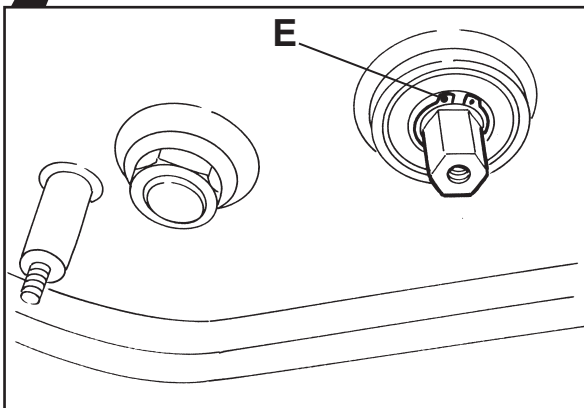
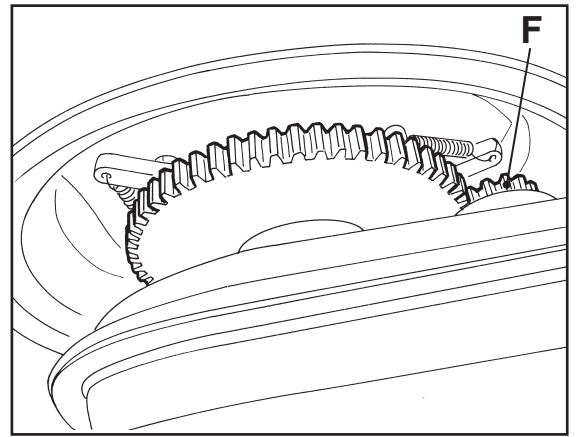

Fig. 3

IT

SOSTITUZIONE COPPIA CONICA DISTRIBUTORE ROTANTE

Nel caso necessitasse la sostituzione degli ingranaggi, procedere come segue.

- Togliere la vite (A).
- Estrarre il corpo rotante del distributore (B).
- Togliere le quattro viti (C) ed estrarre il piatto in nylon.
- Estrarre l'intermittente (D) e togliere le boccole (E).
- Togliere la vite (F) posta all'interno del foro e con un estrattore sfilare l'ingranaggio (Z30), situato nell'alloggiamento (G), quindi togliere le viti (H) e sfilare gli ingranaggi (I). A questo punto rimuovere il seeger (L) e con uno spintore, tramite il foro (M), fare uscire l'ingranaggio (Z15).
- Togliere il grasso lubrificante all'interno della scatola ingranaggi e pulire bene, quindi montare il nuovo ingranaggio (Z15), rimontare l'ingranaggio (Z30), facendo attenzione che i fori delle boccole (E) siano in asse con l'ingranaggio (Z15) e che lo spinotto laterale di quest'ultimo sia posizionato sulle ore 9.
- Fissare l'ingranaggio (Z30) tramite la vite (F) e rimontare le boccole (E), quindi rimontare gli ingranaggi (I) con entrambi i fori a ore 9.00, come indicato in figura.
- Tramite l'ingrassatore (N) rimettere nuovo grasso all'interno della scatola ingranaggi.

Nel rimontaggio del piatto in nylon, verificare che questo sia il più aderente possibile al fondo del distributore rotante regolando lo spazio tramite le viti (C).

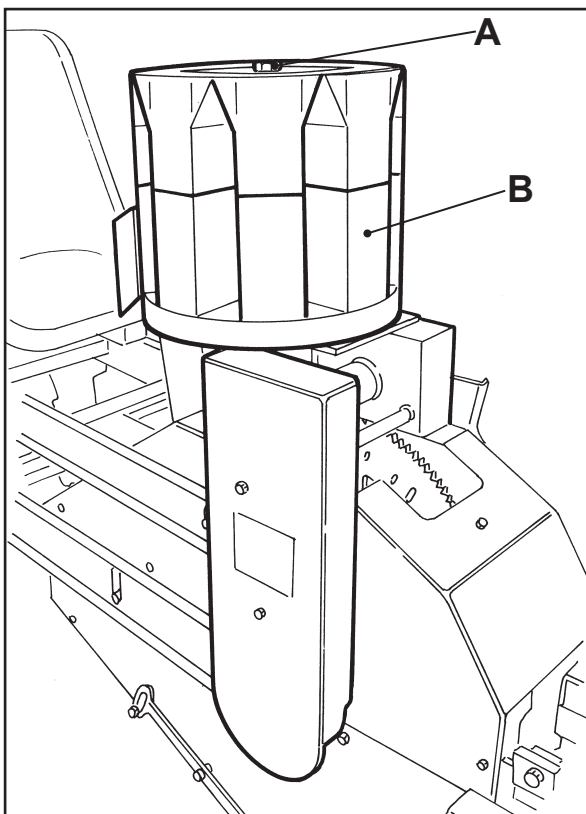

EN

ROTARY DRUM BEVEL GEAR PAIR REPLACEMENT

If the replacement of the gears is necessary, proceed as follows.

- Remove the screw (A).
- Take out the rotary unit from the drum (B).
- Remove the four screws (C) and remove the nylon plate.
- Remove the intermittent (D) and take out the bushings (E).
- Remove the screw (F) placed inside the hole and extract the gear (Z30) placed inside the housing (G) by means of an extractor, after that remove the screws (H) and take out the gears (I). At this stage remove the snap ring (L) and let the gear come (Z15) out through the hole (M).
- Remove the grease inside the gear box and clean accurately, then mount the new gear (Z15), reposition the gear (Z30), taking care that the holes of the bushings (E) are along the axis with the gear (Z15) and that its side pin is pointed at 9 o'clock.
- Fasten the gear (Z30) by means of the screw (F) and reposition the bushings (E), after that reposition the gears (I) with both holes pointed at 9 o'clock, as indicated in the picture.
- Lubricate again with grease (N) inside the gear box.
- When repositioning the nylon disc, take care that it stick as much as possible to the rotary drum bottom adjusting the space by means of the screws (C).

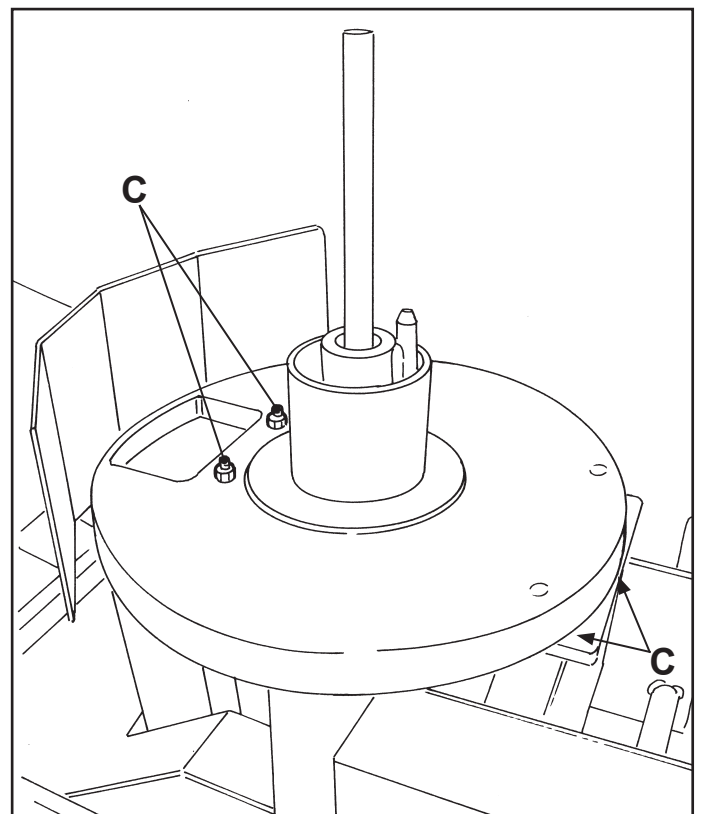

FR

REPLACEMENT COUPLE CONIQUE DU DISTRIBUTEUR ROTATIF

Au cas où il est nécessaire de remplacer les engrenages, procéder comme suit.

- Enlever la vis (A).
- Extraire le corps rotatif du distributeur (B).
- Enlever les quatre vis (C) et extraire le plateau en nylon.
- Extraire l'indexeur (D) et enlever les bagues (E).
- Enlever la vis (F) située à l'intérieur du trou e avec un extracteur enlever l'engrenage (Z30), situé dans l'emplacement (G), ensuite enlever les vis (H) et enlever les engrenages (I). A ce stade enlever le seeger (L) et avec un poussoir, à travers le trou (M), faire sortir l'engrenage (Z15).
- Enlever la graisse lubrifiante à l'intérieur de la boîte des engrenages et nettoyer soigneusement, ensuite monter le nouvel engrenage (Z15), remonter l'engrenage (Z30), en faisant attention à ce que les trous des bagues (E) soient dans l'axe avec l'engrenage (Z15) et que la broche latérale de celui-ci soit positionnée à 9 heures.
- Fixer l'engrenage (Z30) au moyen de la vis (F) et remonter les bagues (E), ensuite remonter les engrenages (I) avec les deux trous à 9 heures, comme indiqué dans la figure.
- Au moyen du graisseur (N) remettre la nouvelle graisse à l'intérieur de la boîte des engrenages.

En remontant le plateau de nylon, vérifier qu'il adhère le plus possible au fond du distributeur rotatif en réglant l'espace au moyen des vis (C).

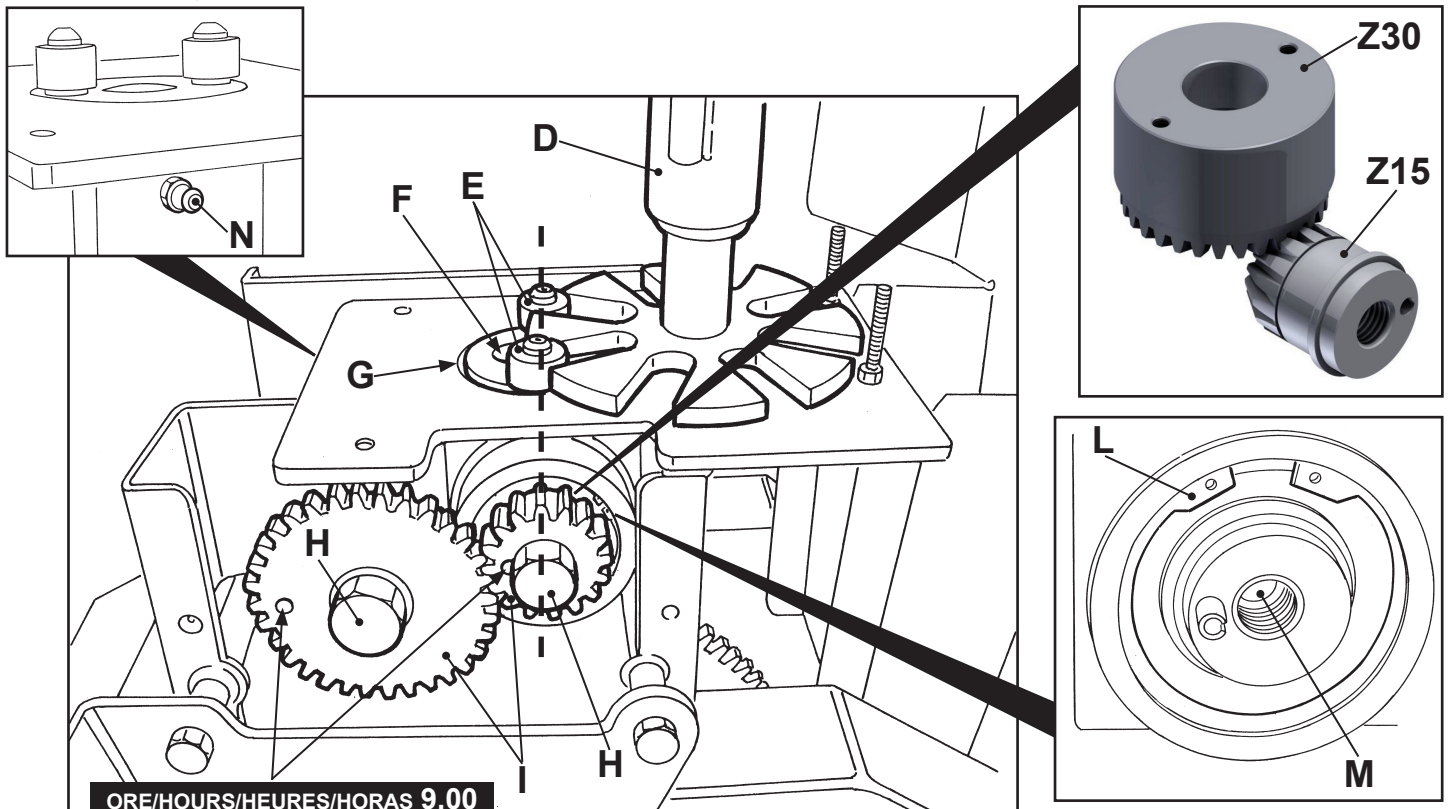

ES

SUSTITUCIÓN DEL PAR CÓNICO DEL DISTRIBUIDOR ROTATIVO

Si necesita sustituir los engranajes, proceda como explicado a continuación.

- Quite el tornillo (A).
- Extraiga el cuerpo rotativo del distribuidor (B).
- Quite los cuatro tornillos (C) y extraiga la placa en nylon.
- Extraiga el accionamiento (D) y quite los casquillos (E).
- Quite el tornillo (F) ubicado al interior del agujero y con un extractor extraiga el engranaje (Z30), ubicado en el alojamiento (G), entonces quite los tornillos (H) y extraiga los engranajes (I). Ahora quite el seeger (L) y con un empujador, a través del agujero (M), haga salir el engranaje (Z15).
- Quite la grasa lubricante al interior de la caja de engranajes y limpie bien, entonces monte el nuevo engranaje (Z15), vuelva a montar el engranaje (Z30), prestando atención a que los orificios de los casquillos (E) estén en eje con el engranaje (Z15) y que el pasador lateral de éste esté colocado hacia las 9.
- Fije el engranaje (Z30) mediante el tornillo (F) y vuelva a montar los casquillos (E), entonces monte los engranajes (I) con los dos orificios hacia las 9.00, como indicado en la figura.
- Con el engrasador (N) eche nueva grasa al interior de la caja de engranajes.

Al montar el plato de nylon, verifique que éste esté lo más adherente posible al fondo del distribuidor rotativo regulando el espacio mediante los tornillos (C).

IT

STOCCAGGIO DELLA MACCHINA

Quando la macchina (e le sue attrezzature accessorie) deve rimanere inutilizzata per lungo tempo, si raccomanda di parcheggiarla al coperto, in un luogo asciutto, dopo averla lavata ed asciugata.

Se non si può fare a meno di lasciarla all'aperto, parcheggiarla su una superficie di calcestruzzo con un efficiente drenaggio e coprirla in qualche modo con teloni; quindi occorrerà:

- Staccare la macchina dal trattore.
- Lubrificare tutti i componenti.
- Controllare il serraggio delle viti e che non ce ne sia qualcuna mancante.
- Ricoprire la macchina, per quanto possibile, con un telo protettivo.



ATTENZIONE! Nel parcheggiare la macchina è molto importante che il luogo in cui si pone la macchina sia:

- **Asciutto.**
- **Al riparo dagli agenti atmosferici.**
- **Custodito o chiuso per impedire il libero accesso alla macchina a quanti non sono abilitati al suo uso.**

Sarà beneficio dell'utilizzatore ritrovare la macchina in perfette condizioni alla ripresa del lavoro.

EN

MACHINE STORAGE

When the machine (and its accessory equipment) is to be stored away for long periods, wash and dry it before parking it indoors, in a dry place.

If it can only be left parked outdoors, park it on a concrete surface with efficient drainage and cover it with sheets; proceed as follows:

- Disconnect the machine from the tractor.
- Lubricate all components.
- Check tightness of screws and that there are none missing.
- Cover the machine, as far as possible, with a protective sheet.



IMPORTANT! When parking the machine, the place where the machine is put must be:

- **Dry.**
- **Shielded from atmospheric agents.**
- **Guarded or closed to prevent free access to the machine by those not enabled to use it.**

It is to the user's advantage to have the machine in perfect conditions when starting work.

RIMESSA IN FUNZIONE

Tale operazione deve essere svolta da un manutentore meccanico. **Verificare il perfetto stato dei dispositivi di sicurezza della macchina** e le condizioni generali della macchina.

RESTARTING

This operation must be carried out by a maintenance mechanic. **Check the perfect state of the machine's safety devices** and general state of the machine.



FR

STOCKAGE DE LA MACHINE

Lorsque la machine (et ses équipements accessoires) est inutilisée pendant un certain temps, il est recommandé de la garer dans un lieu abrité, sec, après l'avoir lavée et essuyée.

Si l'on ne peut la mettre à l'abri, la stationner sur une surface en béton avec un drainage efficace et la couvrir avec des bâches.

Il faut:

- Détacher la machine du tracteur.
- Lubrifier tous les composants.
- Contrôler que les vis soient serrées et qu'il n'en manque pas.
- Couvrir la machine, autant que possible, avec une toile de protection.



ATTENTION! Lorsque l'on gare la machine, il est très important que ce soit:

- **Au sec.**
- **A l'abri des agents atmosphériques.**
- **Un endroit gardé ou fermé pour empêcher le libre accès à la machine de la part de personnes qui n'y sont pas autorisées.**

Retrouver la machine en parfait état à la reprise du travail sera à l'avantage de l'utilisateur.

REMISE EN FONCTION

Cette opération doit être effectuée par un ouvrier préposé à l'entretien mécanique. **Vérifier le parfait état des dispositifs de sécurité de la machine** et les conditions générales de la machine.

ES

ALMACENAMIENTO DE LA MÁQUINA

En caso de no utilizar la máquina (ni sus equipos accesorios) durante períodos prolongados, se recomienda aparcarla en un lugar cubierto y seco, después de haberla lavado y secado.

Si fuera inevitable dejar la máquina en un lugar abierto, aparcarla sobre superficie de hormigón provista de drenaje eficiente y cubrirla con telones.

A continuación será necesario:

- Desconectar la máquina del tractor.
- Lubrificar todos los componentes.
- Controlar el apriete de los tornillos y asegurarse de que no falte ninguno.
- Cubra la máquina lo mejor que pueda con un telón de protección.



ATENCIÓN! Es muy importante que el sitio donde se estaciona la máquina esté:

- **Seco.**
- **Al reparo de los agentes atmosféricos.**
- **Custodiado o cerrado para impedir el libre acceso a la máquina de quienes no están habilitados para el uso.**

Será un beneficio para el utilizador encontrar la máquina en perfectas condiciones cuando reemprenderá su labor.

REARRANQUE

Dicha operación debe ser ejecutada por personal de manutención mecánica. **Verificar el perfecto estado de los dispositivos de seguridad de la máquina** y las condiciones generales de la máquina.

IT

REVISIONE



Ogni 500.000 piante per elemento o quando si raggiunge uno stato di usura elevato, la macchina deve essere revisionata completamente da personale FERRARI o concessionario di zona. La revisione deve essere riportata nel foglio di note a fine manuale.

EN

OVERHAULING



Every 500.000 plants per element or when a high level of wear is reached, the machine must be completely overhauled by FERRARI personnel or by the zone dealer.

DEMOLIZIONE E SMALTIMENTO



La macchina non contiene sostanze o componenti pericolosi per la salute dell'uomo o per l'ambiente, essendo realizzata con materiali completamente riciclabili o smaltibili normalmente.

DEMOLITION AND DISPOSAL



The machine does not contain any substances or components harmful to the health of man or the environment, since it is made from completely recyclable or normally disposable materials.



Per le operazioni di demolizione affidarsi a ditte specializzate e autorizzate. Prima di iniziare la fase di smontaggio assicurare attorno alla macchina lo spazio necessario per consentire un agevole svolgimento delle operazioni.

Assicurarsi comunque che ogni parte della macchina sia smaltita secondo le leggi vigenti nel Paese di utilizzazione.



Demolition operations must be carried out by specialized and authorized firms. Before starting the dismantling phase, make sure that there is adequate space around the machine for comfortably carrying out the operations.

In any case, make sure the every part of the machine is disposed of in accordance the laws in force in the country where the machine is used.



FR

REVISION



A chaque fois qu'on atteint 500 000 plants par élément, ou quand on a un état d'usure élevé, la machine doit être complètement révisée par le personnel FERRARI ou par le concessionnaire de zone. La révision doit être indiquée sur la feuille des notes à la fin du manuel.

ES

REVISIONE



Cada 500.000 plantas por elemento o cuando se alcanza un estado de deterioro elevado, la máquina debe ser controlada completamente por personal de la firma FERRARI o concesionario de zona.

DEMOLITION ET EVACUATION



La machine ne contient pas de substances ou d'éléments dangereux pour la santé de l'homme ou pour l'environnement, car elle a été réalisée avec des matériaux complètement recyclables ou avec évacuation normale.

DEMOLICIÓN Y DESMANTELAMIENTO



La máquina no contiene sustancias o componentes peligrosos para la salud del hombre o para el ambiente, siendo realizada con materiales completamente reciclables o desechables normalmente.



Pour les opérations de démolition, s'adresser à des sociétés spécialisées et autorisées. Avant de commencer la phase de montage, s'assurer qu'il y ait l'espace nécessaire autour de la machine pour consentir un agréable déroulement des opérations.

S'assurer cependant que chaque partie de la machine soit évacuée selon les lois en vigueur dans le Pays d'utilisation.



Para las operaciones de demolición confiar en empresas especializadas y autorizadas. Antes de iniciar la fase de desmontaje asegurarse que en el entorno a la máquina hay el espacio necesario para permitir un fácil desarrollo de las operaciones.

Asegurarse que cada parte de la máquina sea eliminada según las leyes vigentes en el País de utilización.



NOTES
